

**Instructions for use
Colorado**

**Gebruiksaanwijzing
Colorado**

**Mode d'emploi
Colorado**

**Gebrauchsanweisung
Colorado**

**Modo de empleo
Colorado**

**Istruzioni per l'uso
Colorado**

**Instrukcja użytkowania
Colorado**

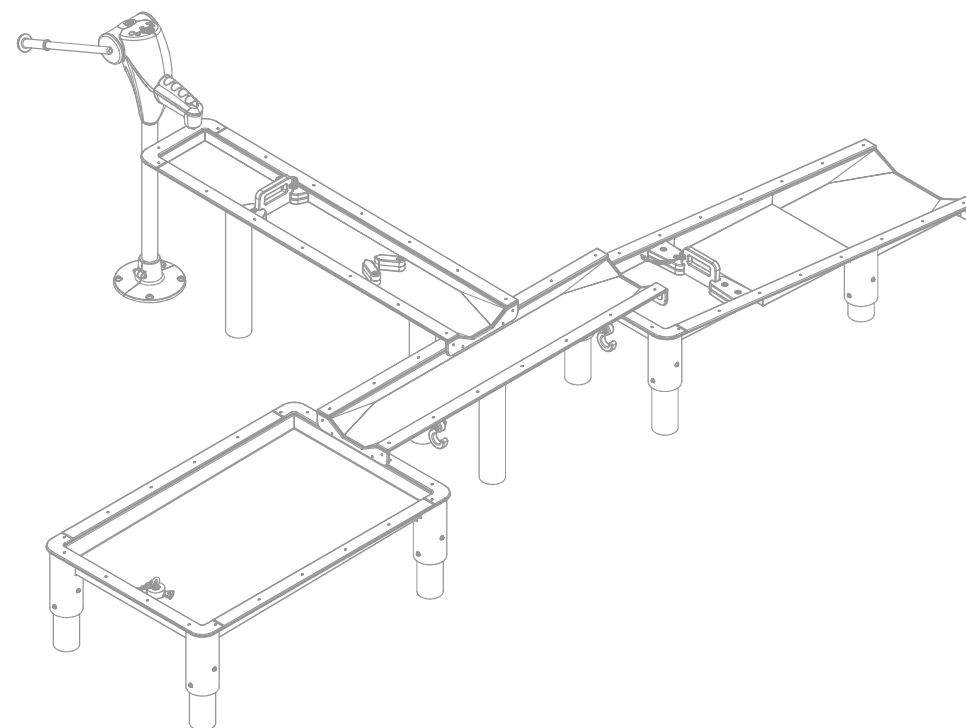

KBT nv
Hemelrijken 8
2890 Sint-Amands
BELGIUM

KBT Polska sp. z o.o.
ul. M. Konopnickiej 6
00-491 Warszawa
POLAND

SAFETY INSTRUCTIONS

1. Please keep this instruction sheet safely for future reference.
2. Please do not modify the product or the assembly details in any way. Modifications will affect the structural integrity and replacement parts will be at the buyer's expense. Inappropriate use or faulty application of the product are explicitly forbidden and absolve the manufacturer of all liability.
3. The use of the item is allowed only under continuous supervision by an adult.
4. This product meets all security aspects of the European standards EN1176-1:2017. This product is fit for outdoor and indoor commercial playgrounds.
5. The application of the item as part of a playframe or any other construction will have to be such that it excludes all risks of entrapment.
6. When mounting or assembling the device, attention should be given to the minimum required distance between the device and eventual obstacles (impact area). Dimension of the impact area depends on the free height of fall (FIG I). The impact area shall be at least 1,5 m around the equipment, measured horizontally. In this safety area no hard, angular or pointed objects should be present (FIG II).
7. The safety surface underneath the product must be flat, and be covered in a suitable way and meet the requirements of EN1176-1:2017.
8. Connections shall be safeguarded so that they cannot be undone without tools (e.g. with glued threaded joints).
9. No spare parts are provided with the device. In case of a damage, spare parts can be purchased from the manufacturer.

INSPECTION AND MAINTENANCE

The frequency of inspection and maintenance will vary depending on type of equipment, impact attenuating surfacing, materials used and other factors (e.g. heavy use, levels of vandalism, coastal location, air pollution, age of equipment, whether the stability of the equipment relies on one pole...). The frequency of inspection should be increased if there are factors that reduce the impact attenuation level over time (e.g. degradation of organic materials, ageing due to UV exposure).

Routine visual inspection (weekly to monthly)

- Always check that the bolts and nuts are securely fastened.
- Check the shock absorbing surface for objects that don't belong there.
- Check for missing parts.
- Check the surface for dangerous objects that don't belong there.

Operational inspection (1 to 3 months)

- Check the stability of the construction.
- Check every part for excessive wear and replace when necessary.

Annual inspection (1 to 2 times per year)

- Check for rust and corrosion.
- Check every part for excessive wear and replace when necessary.

VEILIGHEIDSINSTRUCTIES

1. Gelieve deze gebruiksaanwijzing zorgvuldig te bewaren.
2. Gelieve geen wijzigingen aan het product aan te brengen, deze kunnen de structurele integriteit beïnvloeden en vervangstukken zullen ten koste van de koper zijn. Onaangepast gebruik of foutieve montage van het product zijn uitdrukkelijk verboden en ontslaan de fabrikant van elke aansprakelijkheid.
3. Het gebruik van het product is enkel toegelaten onder voortdurend toezicht van een volwassene.
4. Dit product voldoet aan alle veiligheidsvoorschriften voorgeschreven in de EN1176-1:2017. Dit product is geschikt voor openbare buitenspeeltuinen.
5. Het inbouwen van dit product in een speeltoestel of andere constructie dient zodanig te gebeuren dat gevaar voor beknelling uitgesloten is.
6. Bij de installatie van de constructie dient er te worden gelet op de minimum noodzakelijke afstand tussen de constructie en eventuele hindernissen (impact gebied). De afmetingen van het impactgebied zijn afhankelijk van de vrije valhoogte (FIG I). Het impactgebied moet minstens 1,5 m rond het toestel bedragen horizontaal. In dit veiligheidsgebied mogen er geen hoekige of puntige voorwerpen aanwezig zijn. (FIG II).
7. De ondergrond moet vlak zijn en over een aangepaste bodem beschikken en moet voldoen aan alle eisen van de EN1176-1:2017 normering.
8. Verbindingen moeten goed beveiligd zijn zodat ze niet kunnen losgemaakt worden zonder gereedschap. (bv. vastgelijmde schroefverbindingen).
9. Reserveonderdelen worden niet meegeleverd. In geval van schade kunnen onderdelen bij de fabrikant gekocht worden.

INSPECTIE EN ONDERHOUD

De frequentie van de controle en het onderhoud hangt af van het type speeltoestel, de valdempende ondergrond en andere factoren (vb. intensiteit van gebruik, vandalisme, ouderdom van het materiaal, omgeving of de stabiliteit van de constructie ondersteund door een enkel paa ...). De frequentie van de inspectie moet verhoogd worden wanneer bijzondere factoren de schokverminderende werking kunnen verminderen (vb. degradatie van organisch materiaal, veroudering door UV blootstelling).

Routinekeuring (wekelijks tot maandelijks)

- Kijk na of alle bouten en moeren nog voldoende vastzitten.
- Controleer de bodemafwerking op vreemde voorwerpen.
- Controleer op ontbrekende onderdelen.
- Controleer de ondergrond op gevaarlijke objecten die daar niet thuishoren.

Werkingskeuring (1 tot 3 maandelijks)

- Controleer de stabiliteit van de constructie.
- Controleer elk onderdeel op extreme slijtage en vervang indien nodig.

Periodieke controle (1 tot 2 keer per jaar)

- Controleer op roest en corrosie.
- Controleer elk onderdeel op extreme slijtage en vervang indien nodig.

INSTRUCTIONS DE SÉCURITÉ

1. Veuillez soigneusement conserver ce mode d'emploi.
2. Ne veuillez apporter aucune modification au produit, celle-ci pourrait influencer l'intégrité structurelle et les pièces de rechange seraient à charge de l'acheteur. L'utilisation inadaptée ou le montage fautif du produit sont explicitement défendus et dégagent le producteur de toute responsabilité.
3. L'utilisation du produit est uniquement autorisée sous contrôle d'un adulte.
4. Le produit correspond aux normes de sécurité selon la Norme Européenne EN1176-1:2017. Ce produit convient aux aires de jeux publiques extérieures.
5. L'application de l'appareil dans le cadre d'un jeu ou de toute autre construction devra être telle qu'elle exclut tous les risques de coincement.
6. Lors du montage ou de l'assemblage de dispositif, il convient de veiller à la distance minimale requise entre dispositif et les éventuels obstacles (zone d'impact). La dimension de la zone d'impact dépend de la hauteur de chute (figure I). La zone d'impact doit être d'au moins 1,5m autour de l'équipement, mesurée horizontalement. Dans cette zone de sécurité, aucun objet dur, anguleux ou pointu ne doit être présent (FIGII).
7. La surface de sécurité sous le produit doit être plate et être couverte d'une manière appropriée et satisfaisante aux exigences de la norme EN1176-1:2017.
8. Les connexions doivent être bien protégées pour qu'il soit impossible de les ouvrir sans outils (ex. Avec des tiges filetées collées).
9. Pièces de rechange ne sont pas livrées avec. En cas de dommage, les pièces de rechange peuvent être achetées auprès du fabricant.

CONTRÔLE ET ENTRETIEN

La fréquence de l'inspection et l'entretien dépend du type d'équipement de jeu, les sols amortissants et autres facteurs (p. ex., l'intensité d'utilisation, vandalisme, âge de l'équipement, environnement ou la stabilité de la construction, pris en charge par un seul poteau,...). La fréquence des inspections devrait être augmentée lorsque les facteurs spéciaux peuvent réduire l'opération amortissante (par exemple la dégradation de la matière organique, le vieillissement par exposition aux rayons UV).

Inspection visuelle de routine (hebdomadaire ou mensuelle)

- Toujours s'assurer que les boulons et les écrous soient bien serrés.
- Vérifier que la surface amortissante soit libre.
- Vérifier qu'ils n'y aient des pièces manquantes.
- Vérifier la surface pour les objets dangereux qui n'y appartiennent pas.

Inspection opérationnelle (1 à 3 mois)

- Contrôler la stabilité de la construction.
- Contrôler chaque pièce sur usure excessive et remplacer si nécessaire.

Inspection annuelle (1 à 2 fois par an)

- Inspecter sur présence de rouille et corrosion.
- Contrôler chaque pièce sur usure excessive et remplacer si nécessaire.



FIG I

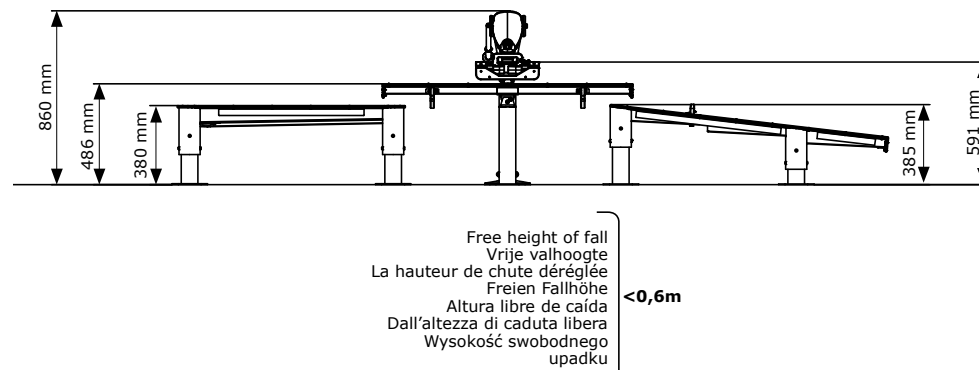
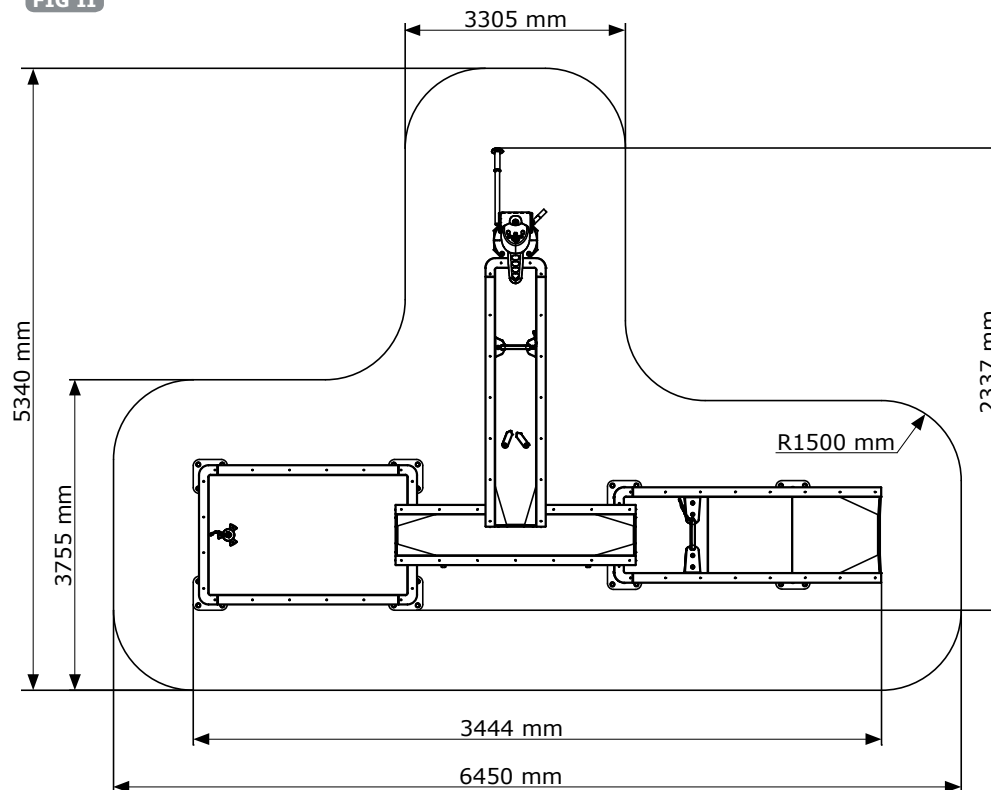
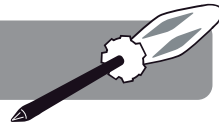

FIG II





SICHERHEITSHINWEISE

1. Bitte bewahren Sie diese Gebrauchsanweisung sorgfältig auf.
2. Bitte keine Änderungen an dem Produkt vornehmen, dies könnte die Struktur beeinflussen und Austauschstücke werden dann zu Kosten des Käufers sein. Unangepasstes Benutzen oder falsche Montage sind ausdrücklich verboten und entlasten den Hersteller von seiner Verantwortung.
3. Das Benutzen von diesem Produkt ist nur zugelassen unter der ständigen Aufsicht eines Erwachsenen.
4. Dieses Produkt entspricht allen Anforderungen der Europäischen Norm EN1176-1:2017. Es ist nur geeignet für öffentlichen Gebrauch.
5. Bei der Montage des Produktes muss sichergestellt sein das, dass ausgewählte Spielgerät oder eine andere Konstruktion der Beanspruchung standhält und dass keine Fangstellen für Gliedmasse oder Kleidungsteile entstehen.
6. Bei der Montage oder Montage des Geräts ist auf den erforderlichen Mindestabstand zwischen dem Gerät und eventuellen Hindernissen (Aufprallbereich) zu achten. Die Größe des Aufprallbereichs hängt von der freien Fallhöhe ab (BILD I). Die Aufprallfläche muss mindestens 1,5 m um das Gerät herum liegen, horizontal gemessen. In diesem Sicherheitsbereich dürfen keine harten, eckigen oder spitzen Gegenstände vorhanden sein (BILD II)..
7. Die Sicherheitsfläche unter dem Produkt muss flach sein und auf geeignete Weise abgedeckt sein und die Anforderungen von EN1176-1: 2017 erfüllen.
8. Verbindungen müssen gut befestigt sein, sodass diese nicht ohne Werkzeug gelöst werden können (z. B. mit geklebten Schraubverbindungen).
9. Die Nestschaukel wird ohne Ersatzteile geliefert. Im Falle einer Beschädigung können Ersatzteile beim Hersteller erworben werden.

INSPEKTION UND WARTUNG

Die Häufigkeit der Inspektion und Wartung wird je nach Art des Gerätes, stoßdämpfenden Oberfläche, verwendeten Materialien und anderen Faktoren (z. B. starke Beanspruchung, Vandalismus, Küstenlage, Luftverschmutzung, Alter der Ausrüstung, ob die Stabilität der Ausrüstung sich auf einer Stange verlässt, ...) variieren. Die Häufigkeit der Inspektion sollte erhöht werden, wenn Faktoren vorhanden sind, die das Aufpralldämpfungsniveau im Laufe der Zeit verringern (z. B. Abbau von organischen Materialien, Altern durch UV-Aussetzung).

Routinekontrolle (wöchentlich bis monatlich)

- Kontrollieren Sie ob alle Bolzen und Muttern noch fest genug sitzen.
- Kontrollieren Sie die Bodenausführung auf fremde Sachen.
- Kontrollieren Sie auf fehlende Unterteile.
- Kontrollieren Sie, dass die Sicherheitszone evakuiert ist.

Wirkungskontrolle (1 bis 3 Monaten)

- Kontrollieren Sie die Stabilität der Konstruktion.
- Kontrollieren Sie auf außergewöhnlichen Verschleiß und ersetzen Sie wenn nötig.

Periodische Kontrolle (1 bis 2 Mal pro Jahr)

- Kontrollieren Sie auf Rost und Erosion.
- Kontrollieren Sie auf außergewöhnlichen Verschleiß und ersetzen Sie wenn nötig.

PIC IV

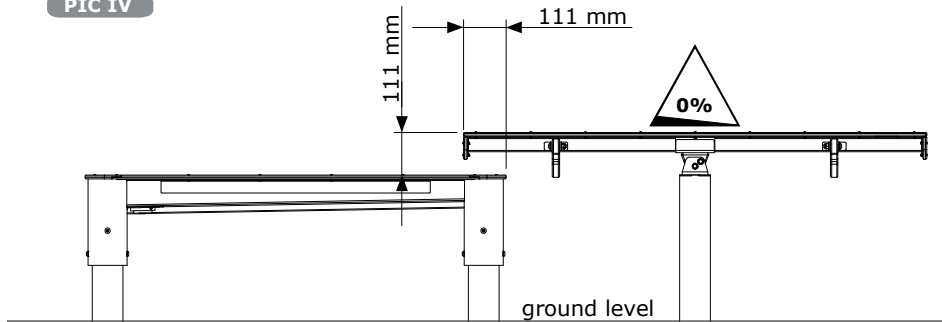

3

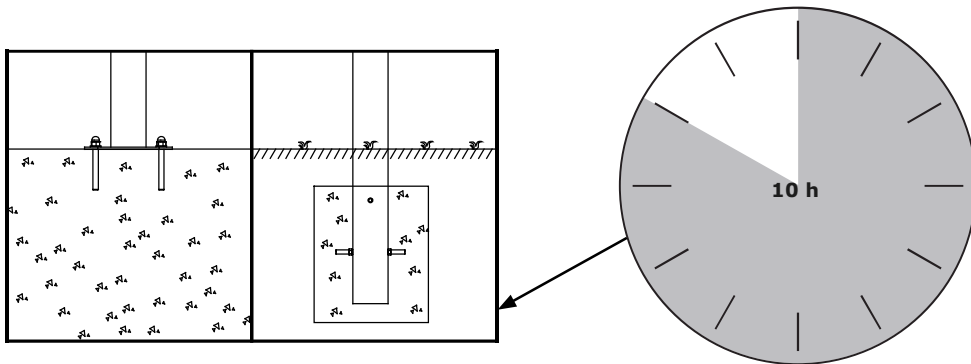

SEGURIDAD LAS INSTRUCCIONES

1. Por favor guarde este manual para futuras referencias de forma segura.
2. Por favor, de ningún modo modifique el producto ni ninguna de sus partes. Las modificaciones afectarán a la integridad estructural y las piezas de recambio correrán a cargo del consumidor. El uso inexacto o el montaje incorrecto de este producto está expresamente prohibido y libera al fabricante de toda responsabilidad.
3. El uso de este producto sólo está permitido bajo la vigilancia de un adulto.
4. Este producto corresponde a todas los aspectos de seguridad según las Normas Europeas EN1176-1:2017, es conveniente para el uso público.
5. La instalación de este producto en un juego infantil o otra construcción debe estar hecho así que peligro para quedarse atascado quede excluido.
6. Al montar o ensamblar el dispositivo, se debe prestar atención a la distancia mínima requerida entre el dispositivo y los eventuales obstáculos (área de impacto). La dimensión del área de impacto depende de la altura libre de caída (FIG I). El área de impacto debe ser de al menos 1,5 m alrededor del equipo, medido horizontalmente. En esta área de seguridad no debe haber objetos duros, angulares o puntiagudos (FIG II).
7. La superficie de seguridad bajo el producto debe ser plana, y se debe cubrir de forma correcta y cumplir los requerimientos de la EN 1176-1:2017.
8. Las uniones deben ser protegidas, de modo que no puedan ser desmontadas sin herramientas (p. ej. Con juntas fileteadas pegadas).
9. No se suministran piezas de repuesto con el dispositivo. En caso de daños, pueden adquirirse piezas de repuesto en el fabricante.

INSPECCIÓN Y MANTENIMIENTO

La frecuencia de la inspección y mantenimiento variará dependiendo del tipo de equipamiento, superficie amortiguadora de impacto, material utilizado, y otros factores (p.ej. Uso intensivo, niveles de vandalismo, localización cercana a la costa, polución ambiental, edad del equipo, si es de un solo poste...) La frecuencia de inspección debe aumentarse, si hay factores que pueden reducir el nivel de de amortiguación con el tiempo (p.ej. degradación de materiales orgánicos, envejecimiento por exposición a rayos UV).

Inspección visual rutinaria (semanalmente o mensualmente)

- Asegúrese siempre de que los pernos y las tuercas están bien fijados.
- Verifique que no existen obstáculos en el área de seguridad del producto.
- Compruebe que no faltan piezas.
- Verifique que el espacio alrededor del equipamiento esté libre de objetos.

Inspección operacional (1 a 3 meses)

- Verifique la estabilidad de la construcción.
- Verifique todos los componentes por si hubiera un desgaste excesivo y sustitúyalos cuando sea necesario.

Inspección anual (de 1 a 2 veces al año)

- Compruebe que no hay partes oxidadas o con herrumbre.
- Verifique todos los componentes por si hubiera un desgaste excesivo y sustitúyalos cuando sea necesario.



PIC II

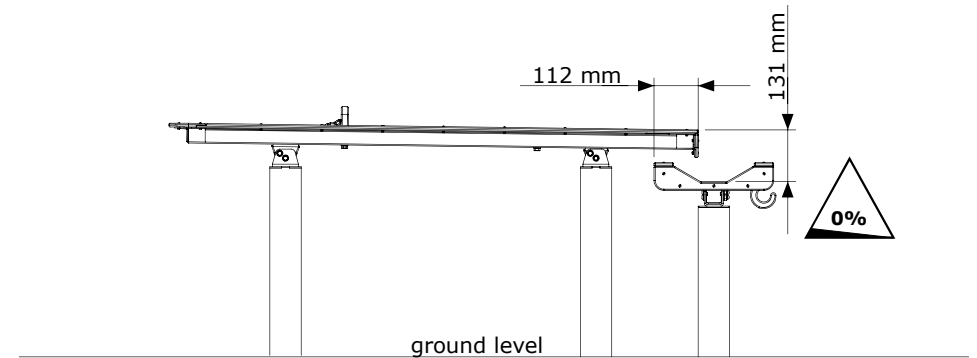

PIC III

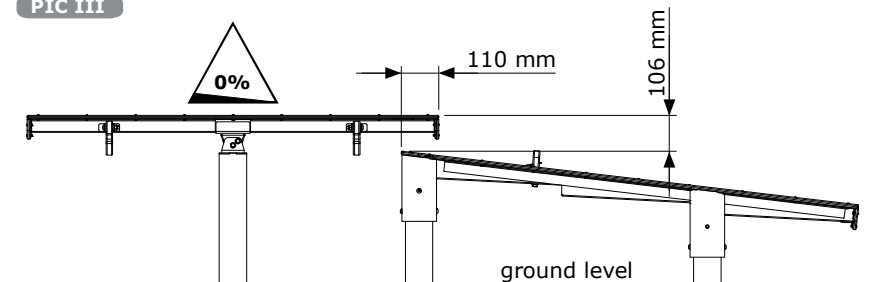



2 C

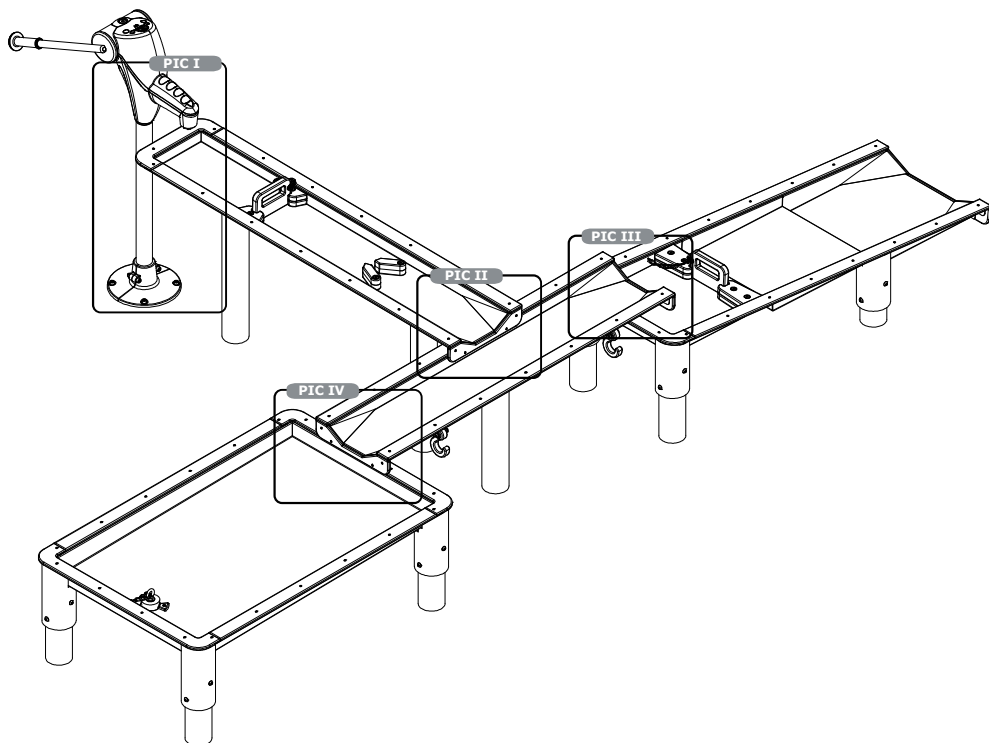

PIC I

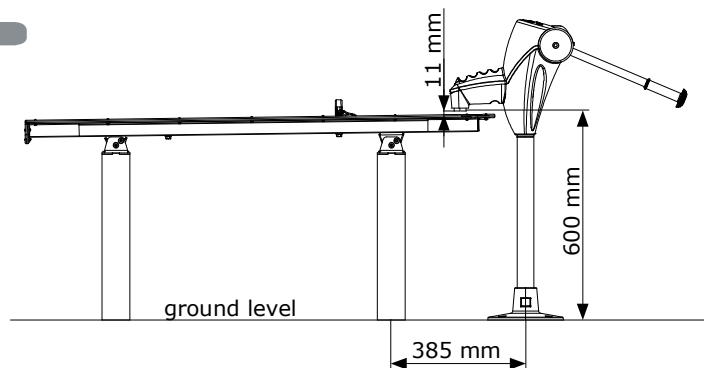

INDIRIZZAMENTI PER L'USO

1. Conservare le istruzioni con cura.
2. Non apportare al prodotto delle modifiche che possono intaccare l'integrità strutturale; i costi eventuali di ricambio sono a carico dell'acquirente. L'uso improprio oppure il montaggio sbagliato è vietato e solleva il fabbricante di ogni responsabilità.
3. Il prodotto deve essere utilizzato esclusivamente sotto la costante supervisione di un adulto.
4. Questo prodotto è conforme a tutti i requisiti descritti nelle Norme Europee EN1176-1:2017 relative alla sicurezza. Questo prodotto è adatto all'uso nei parchi giochi commerciali.
5. Effettuare il montaggio in modo che si eviti il rischio di intrappolamento.
6. Durante il montaggio o il montaggio del dispositivo, prestare attenzione alla distanza minima richiesta tra il dispositivo e eventuali ostacoli (area d'impatto). La dimensione dell'area d'impatto dipende dall'altezza di caduta libera (FIG I). L'area d'impatto deve essere di almeno 1,5 m intorno all'apparecchio, misurata orizzontalmente. In questa area di sicurezza non dovrebbero essere presenti oggetti duri, angolari o appuntiti (FIG II).
7. La superficie di sicurezza sotto il prodotto deve essere piatta, e deve coprire in modo corretto e soddisfarne i requisiti della EN 1176-1: 2017.
8. Le connessioni devono essere controllate e protette al fine di non poter essere tolte nemmeno con degli strumenti (p. esempio con giunti filettati incollati).
9. Pezzi di ricambio non forniti con il dispositivo. In caso di danni, possono essere acquistati i pezzi di ricambio del produttore.

ISPEZIONE E MANUTENZIONE

La frequenza dell'ispezione e della manutenzione varierà a seconda del tipo di attrezzatura, della superficie di ammortamento dell'impatto, del materiale utilizzato e di altri fattori (ad esempio uso intensivo, livelli di atti vandalici, ubicazione al mare, inquinamento ambientale, età dell'apparecchiatura, se si tratta di un singolo...). La frequenza dell'ispezione dovrebbe essere aumentata, se vi sono fattori che possono ridurre il livello di smorzamento nel tempo (ad es. degrado di materiali organici, invecchiamento mediante esposizione ai raggi UV).

Ispezione visuale di routine (settimanale o mensile)

- Sempre assicurarsi che i bulloni e dadi siano bene serrati.
- Assicurarsi che la superficie antitrauma sia sgombra da oggetti che non dovrebbero starci.
- Assicurarsi che non ci manchino delle parti.
- Controllare che la pista sia sgombra da oggetti.

Ispezione operativa (1 a 3 mesi)

- Controllare la stabilità della costruzione.
- Controllare ogni parte su logoramento eccessivo e sostituire se necessario.

Ispezione annuale (1 a 2 volte ogni anno)

- Controllare la ruggine e la corrosione.
- Controllare ogni parte su logoramento eccessivo e sostituire se necessario.

INSTRUKCJA BEZPIECZEŃSTWA

1. Prosimy zachować niniejszą instrukcję użytkowania w celu wykorzystania jej w przyszłości.
2. Prosimy nie modyfikować urządzenia ani innych danych montażowych w jakikolwiek sposób. Zmiany będą miały wpływ na integralność strukturalną i wymiana części zamiennych nastąpi na koszt nabywcy. Niewłaściwe używanie lub zastosowanie produktu niezgodne z przeznaczeniem jest zabronione i zwalnia producenta z jakiegokolwiek odpowiedzialności.
3. Do użytku pod bezpośrednim nadzorem osoby dorosłej.
4. Produkt spełnia europejskie normy bezpieczeństwa EN1176-1:2017. Produkt przeznaczony jest do wykorzystania na wewnętrznych i zewnętrznych placach zabaw.
5. Podczas instalacji urządzenia, należy upewnić się, że nie występuje ryzyko zakleszczenia.
6. Podczas montażu urządzenia, należy zwrócić uwagę na minimalną wymaganą odległość między urządzeniem, a ewentualnymi przeszkodami (powierzchnia zderzenia). Wymiar powierzchni zderzenia zależy od wysokości swobodnego spadania (FIG I). Obszar powierzchni zderzenia powinien wynosić co najmniej 1,5m wokół urządzeń, mierzony w poziomie. W tym obszarze bezpieczeństwa nie powinny znajdować się twarde, kanciaste lub ostre przedmioty (FIG II).
7. Powierzchnia pod urządzeniem powinna być płaska i mieć właściwości amortyzujące oraz spełniać wymagania EN1176-1:2017.
8. Połączenia powinny być zabezpieczone tak, żeby nie można było ich rozkręcić bez użycia narzędzi (np. klejone połączenia gwintowe).
9. Części zamienne nie są dostarczane wraz z urządzeniem. W przypadku awarii części zamienne można nabyć u producenta.

KONTROLA I KONSERWACJA

Częstotliwość kontroli i konserwacji zależy od rodzaju urządzenia, użytych materiałów bądź innych czynników (np. dużego obciążenia, umyślnego zniszczenia, wilgotności powietrza, zanieczyszczenia powietrza, wieku wyposażenia itp.). W przypadku zaistnienia czynników, które osłabiają właściwości nawierzchni amortyzującej upadek (np. degradacja materiałów organicznych, starzenie spowodowane promieniowaniem UV), należy zwiększyć częstotliwość kontroli i konserwacji.

Rutynowa kontrola (raz na tydzień lub raz na miesiąc)

- Zawsze należy sprawdzać, czy śruby i nakrętki są mocno dokręcone.
- Na podłożu amortyzującym pod produktem nie powinny znajdować się żadne przedmioty.
- Należy sprawdzać, czy nie brakuje żadnych elementów.
- Należy sprawdzać czy na podłożu nie znajdują się niebezpieczne przedmioty.

Kontrola robocza (raz na 1 do 3 miesięcy)

- Należy sprawdzać stabilność konstrukcji.
- Należy sprawdzać zużycie każdej części i w razie potrzeby wymienić na nową.

Kontrola roczna (1 lub 2 razy do roku)

- Należy sprawdzać elementy konstrukcji pod kątem obecności korozji.
- Należy sprawdzać zużycie każdej części i w razie potrzeby wymienić na nową.

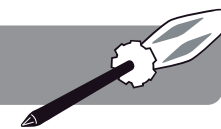

2

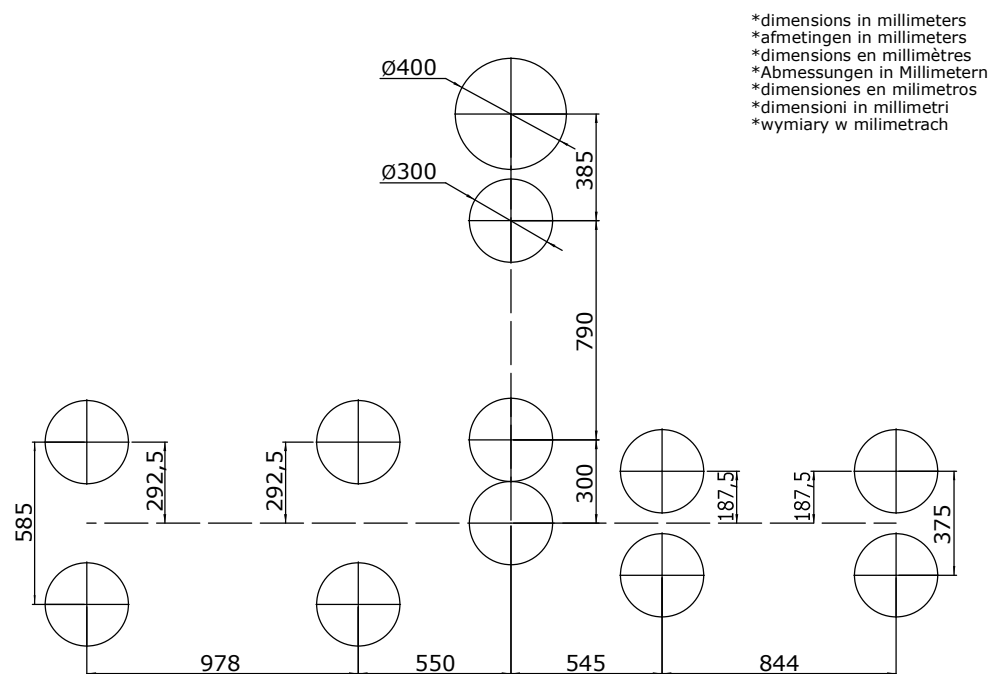
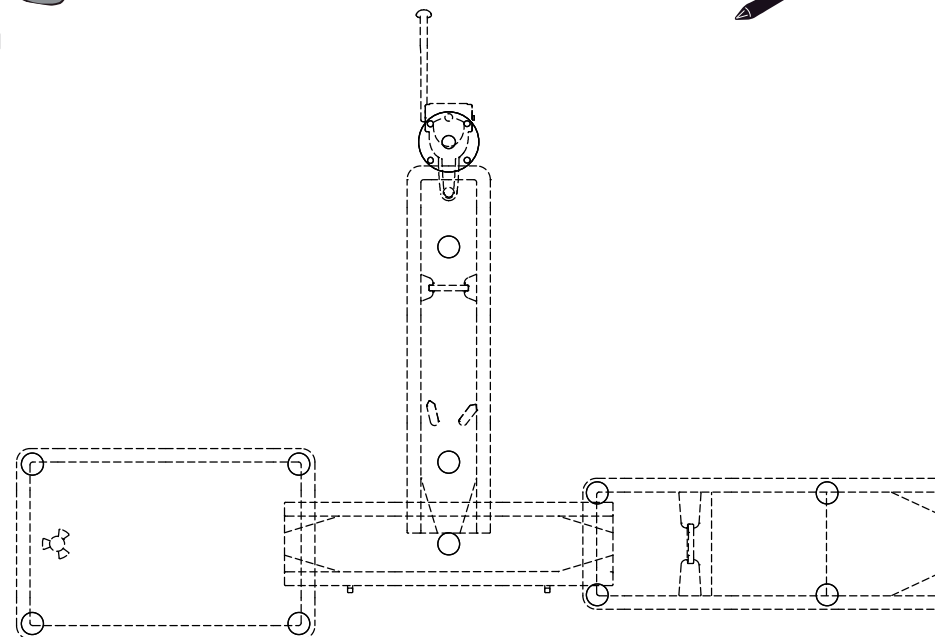



**ASSEMBLY - MONTAGE - MONTAJE
MONTAGGIO - MONTAŽ**



2 a

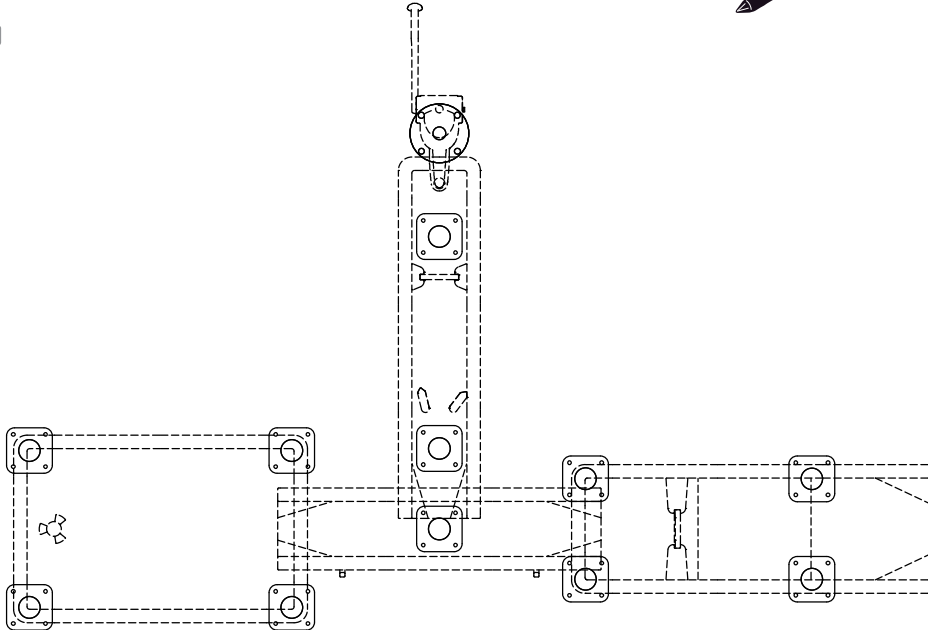

*dimensions in millimeters
*afmetingen in millimeters
*dimensions en millimètres
*Abmessungen in Millimetern
*dimensiones en milímetros
*dimensioni in millimetri
*wymiały w milimetrach

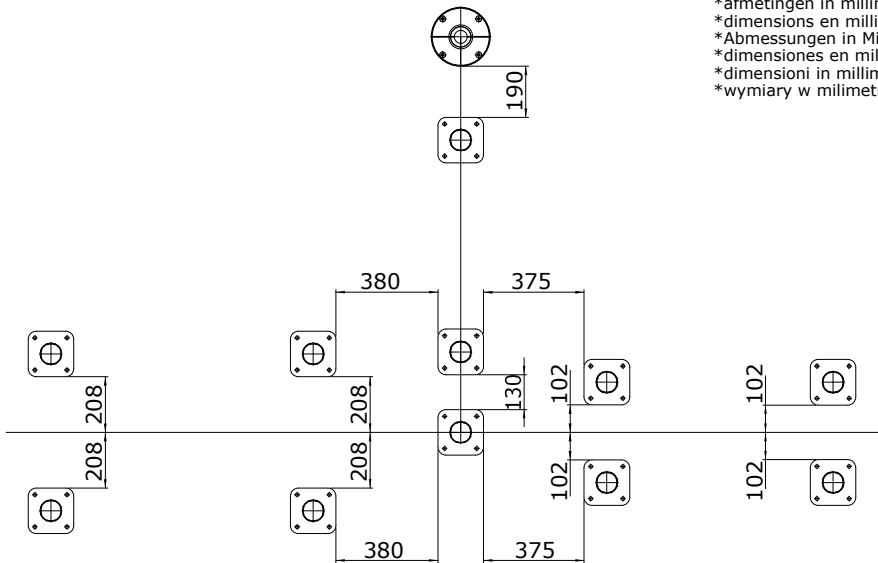

**ASSEMBLY - MONTAGE - MONTAJE
MONTAGGIO - MONTAŽ**



**PART LIST - ONDERDELEN - LISTE DES PIÈCES - UNTERTEILE
LISTA DE PARTES - ELENCO DEGLI ELEMENTI - LISTA CZĘŚCI**

- Take all parts out of the packaging and check if anything is damaged, and if all parts are present.
- Verwijder alle onderdelen uit de verpakking en kijk of er beschadigde of ontbrekende delen zijn.
- Sortez toutes les pièces de l'emballage et vérifiez s'il y a des pièces abîmées ou manquantes.
- Holen Sie alle Unterteile aus der Verpackung und kontrollieren Sie, ob es beschädigte oder fehlende Teile gibt.
- Saque todas las piezas del embalaje y compruebe si algo está dañado, y si todas las piezas están presentes.
- Rimuovere tutte le parte dalla confezione, controllare che niente sia danneggiato e che tutti i pezzi siano presenti.
- Wyjąć wszystkie części z opakowania, sprawdzić, czy jakiegś nie brakuje lub czy nie uległa zniszczeniu.

**Colorado - flat anchor set includes:
Colorado - een platte anker bevat:
Colorado - un ancre plate se compose de
Colorado - Flachanker beinhaltet:
Colorado - anclaje plano contiene:
Colorado - l'ancora piatta contiene:
Colorado - kotwa płaska zawiera:**

BOX 1

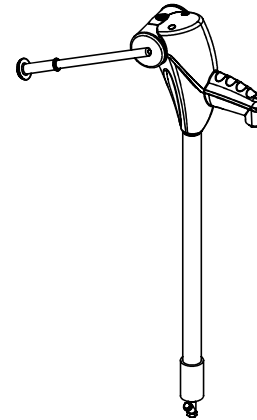

**570.301.101.100 - blue
570.301.103.100 - grey**

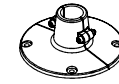

not included - niet inbegrepen
non inclus - nicht inbegriffen
no incluido - non incluso
nie dołączone



BOX 2

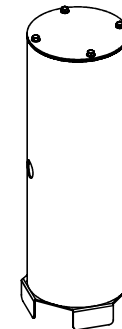

570.301.300.000

ASSEMBLY - MONTAGE - MONTAJE
MONTAGGIO - MONTAŻ

PART LIST - ONDERDELEN - LISTE DES PIÈCES - UNTERTEILE
LISTA DE PARTES - ELENCO DEGLI ELEMENTI - LISTA CZĘŚCI

- Take all parts out of the packaging and check if anything is damaged, and if all parts are present.
- Verwijder alle onderdelen uit de verpakking en kijk of er beschadigde of ontbrekende delen zijn.
- Sortez toutes les pièces de l'emballage et vérifiez s'il y a des pièces abîmées ou manquantes.
- Holen Sie alle Unterteile aus der Verpackung und kontrollieren Sie, ob es beschädigte oder fehlende Teile gibt.
- Saque todas las piezas del embalaje y compruebe si algo está dañado, y si todas las piezas están presentes.
- Rimuovere tutte le parte dalla confezione, controllare che niente sia danneggiato e che tutti i pezzi siano presenti.
- Wyjąć wszystkie części z opakowania, sprawdzić, czy jakiegś nie brakuje lub czy nie uległa zniszczeniu.

BOX 3

10.00324 - blue
10.00346 - lime

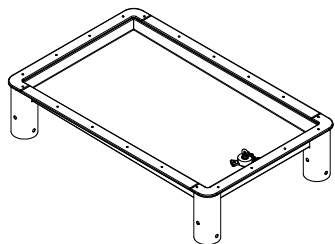

BOX 4

10.00333

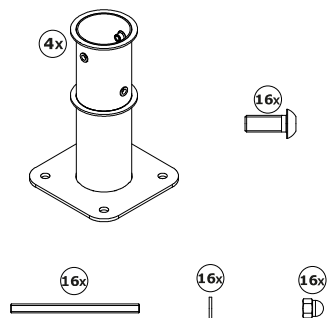

BOX 5

10.00329 - blue
10.00352 - lime

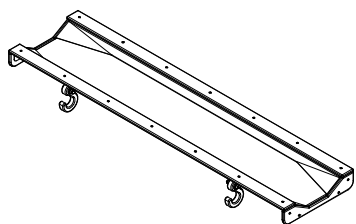

BOX 6

10.00339

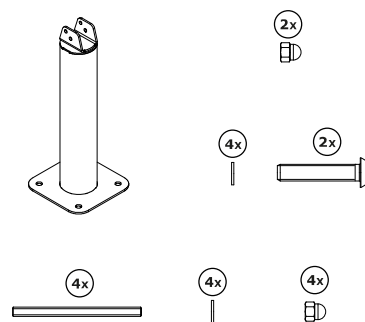

ASSEMBLY - MONTAGE - MONTAJE
MONTAGGIO - MONTAŻ

M570.204

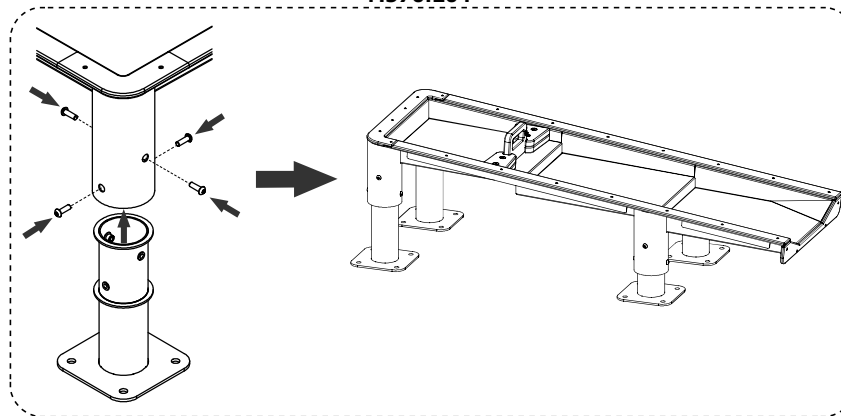

M570.204

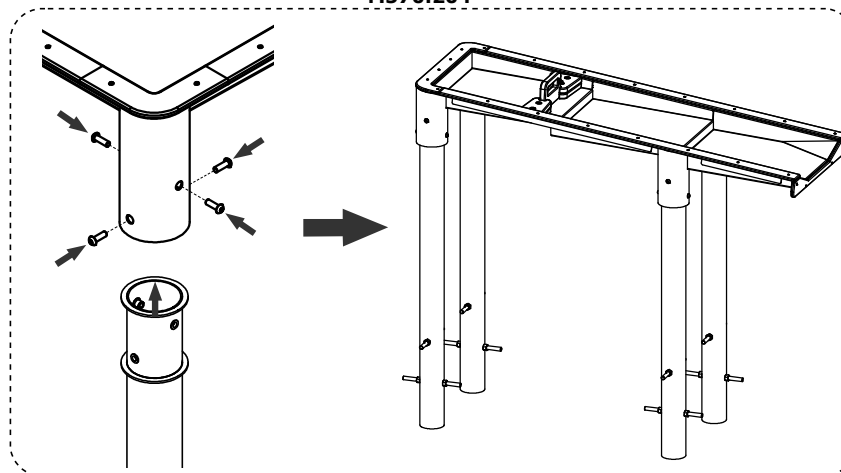

M570.203

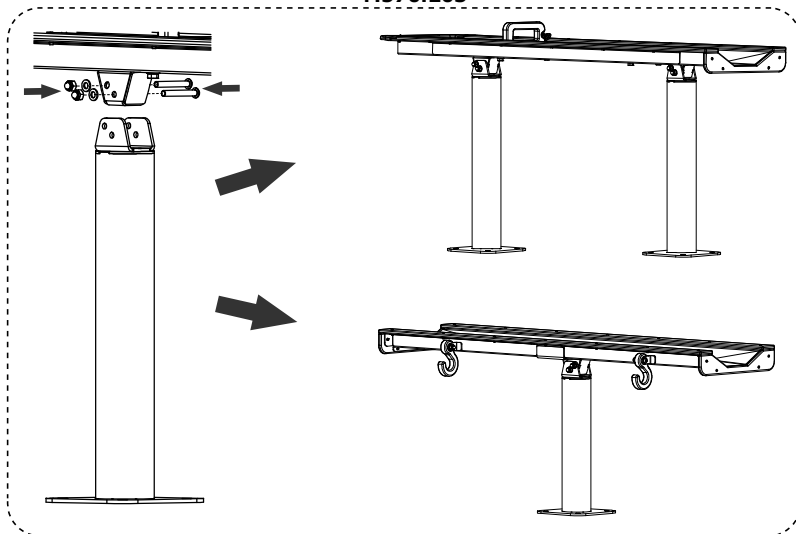

M570.203

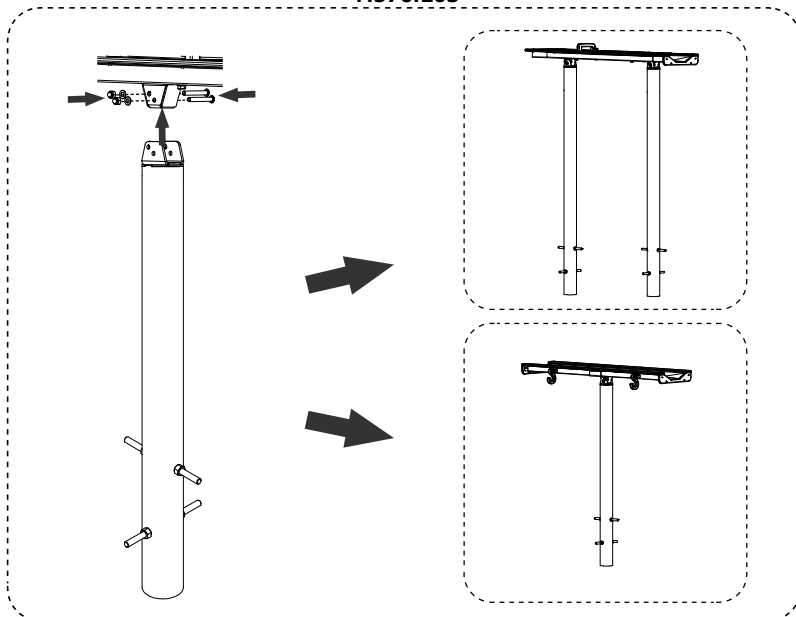

**PART LIST - ONDERDELEN - LISTE DES PIÈCES - UNTERTEILE
LISTA DE PARTES - ELENCO DEGLI ELEMENTI - LISTA CZĘŚCI**

- Take all parts out of the packaging and check if anything is damaged, and if all parts are present.
- Verwijder alle onderdelen uit de verpakking en kijk of er beschadigde of ontbrekende delen zijn.
- Sortez toutes les pièces de l'emballage et vérifiez s'il y a des pièces abîmées ou manquantes.
- Holen Sie alle Unterteile aus der Verpackung und kontrollieren Sie, ob es beschädigte oder fehlende Teile gibt.
- Saque todas las piezas del embalaje y compruebe si algo está dañado, y si todas las piezas están presentes.
- Rimuovere tutte le parti dalla confezione, controllare che niente sia danneggiato e che tutti i pezzi siano presenti.
- Wyjąć wszystkie części z opakowania, sprawdzić, czy jakiegś nie brakuje lub czy nie uległa zniszczeniu.

BOX 7

10.00330 - blue
10.00353 - lime

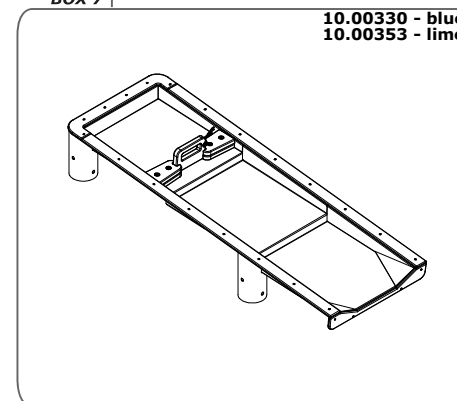

BOX 8

10.00341

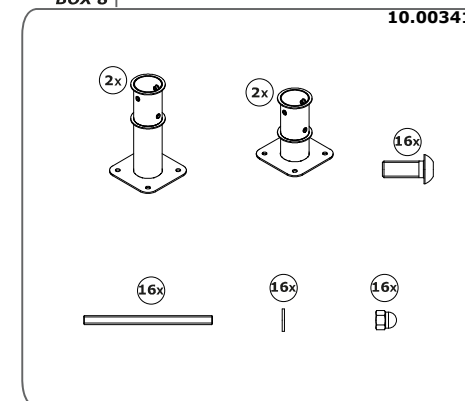

BOX 9

10.00328 - blue
10.00351 - lime

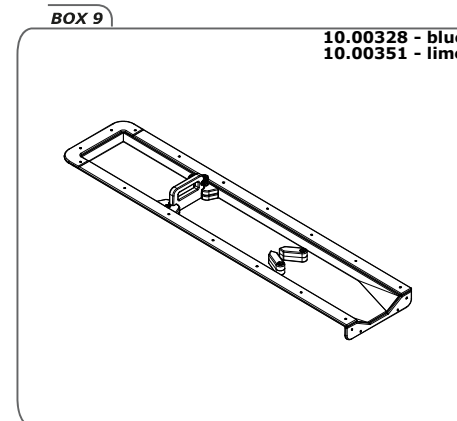

BOX 10

10.00337

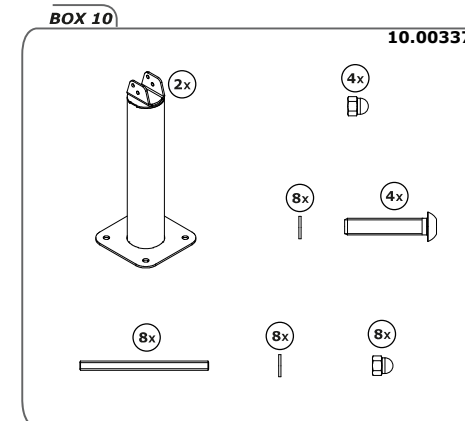

ASSEMBLY - MONTAGE - MONTAJE
MONTAGGIO - MONTAŽ

PART LIST - ONDERDELEN - LISTE DES PIÈCES - UNTERTEILE
LISTA DE PARTES - ELENCO DEGLI ELEMENTI - LISTA CZĘŚCI

- Take all parts out of the packaging and check if anything is damaged, and if all parts are present.
- Verwijder alle onderdelen uit de verpakking en kijk of er beschadigde of ontbrekende delen zijn.
- Sortez toutes les pièces de l'emballage et vérifi ez s'il y a des pièces abîmées ou manquantes.
- Holen Sie alle Unterteile aus der Verpackung und kontrollieren Sie, ob es beschädigte oder fehlende Teile gibt.
- Saque todas las piezas del embalaje y compruebe si algo está dañado, y si todas las piezas están presentes.
- Rimuovere tutte le parte dalla confezione, controllare che niente sia danneggiato e che tutti i pezzi siano presenti.
- Wyjąć wszystkie części z opakowania, sprawdzić, czy jakiejś nie brakuje lub czy nie uległa zniszczeniu.

Colorado - concrete anchor set includes:
Colorado - een betonanker bevat:
Colorado - un ancre à béton se compose de :
Colorado - Betonanker enthält
Colorado - anclaje para hormigón contiene:
Colorado - l'ancora per calcestruzzo contiene:
Colorado - kotwa do betonu zawiera:

BOX 1

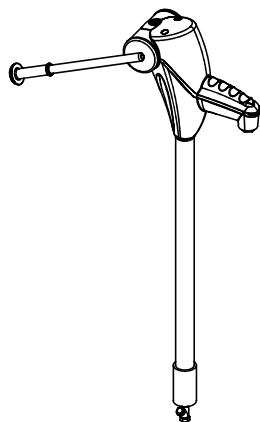

570.301.101.100 - blue
570.301.103.100 - grey

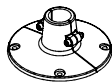

not included - niet inbegrepen
non inclus - nicht inbegriffen
no incluido - non incluso
nie dołączone



BOX 2

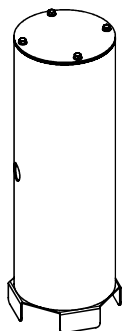

570.301.300.000

ASSEMBLY - MONTAGE - MONTAJE
MONTAGGIO - MONTAŽ

1

M570.x01

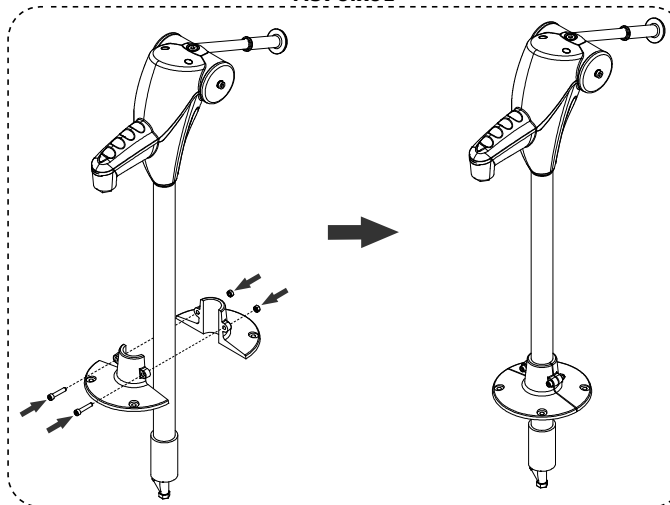

M570.202

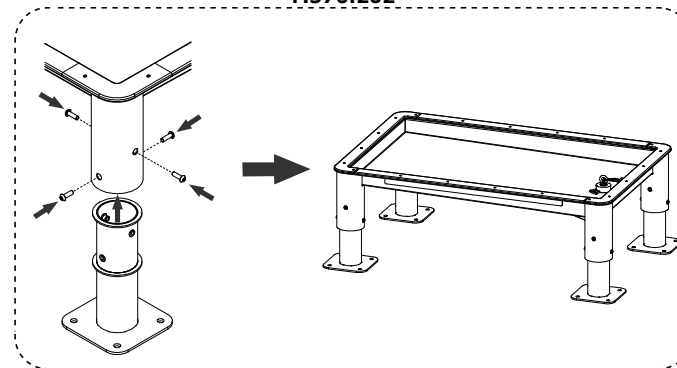

M570.202

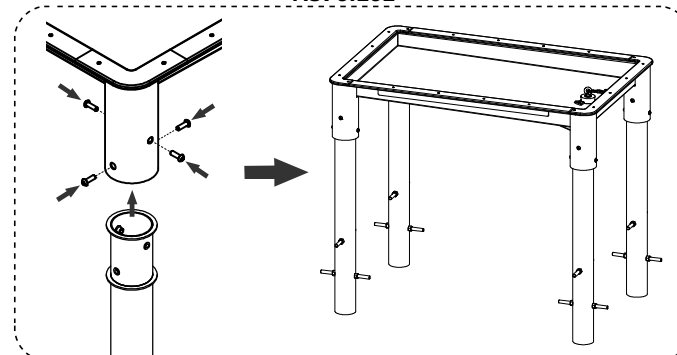

**WARNING / WAARSCHUWING / ATTENTION / WARNUNG / ADVERTENCIA /
AVVERTIMENTO / UWAGA**

570.301.101.100 - blue, 570.301.103.100 - grey
10.00324 - blue, 10.00346 - lime
10.00328 - blue, 10.00351 - lime / 10.00329 - blue, 10.00352 - lime
10.00330 - blue, 10.00353 - lime

M570.x01

Instructions for use pump
Gebraiksaanwijzing pomp
Mode d'emploi pompe
Gebrauchsanweisung Pumpe

Modo de empleo bomba
Istruzioni per l'uso pompa
Instrukcja użytkowania pompa

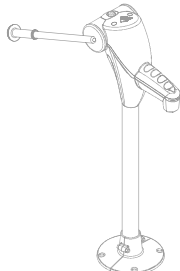

INTECH
RECYCLING
TUV
Berlux

KBT nv
Hammerlaan 8
2890 Sint-Amands
BELGIUM

KBT Polska sp. z o.o.
ul. M. Konarskiego 6
00-491 Warszawa
POLAND

Instructions for use - M570.x01.01 - pump

M570.202

Instructions for use mud pool 15cm / 38cm / 59cm
Gebraiksaanwijzing modderpool 15cm / 38cm / 59cm
Mode d'emploi piscine de boue 15cm / 38cm / 59cm
Gebrauchsanweisung Schlammpool 15cm / 38cm / 59cm

Modo de empleo piscina de barro 15cm / 38cm / 59cm
Istruzioni per l'uso piscina di fango 15cm / 38cm / 59cm
Instrukcja użytkowania basen 15cm / 38cm / 59cm

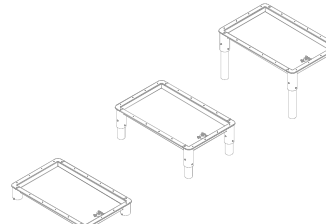

INTECH
RECYCLING
TUV
Berlux

KBT nv
Hammerlaan 8
2890 Sint-Amands
BELGIUM

KBT Polska sp. z o.o.
ul. M. Konarskiego 6
00-491 Warszawa
POLAND

Instructions for use - M570.202.01 - mud pool 15cm / 38cm / 59cm

M570.203

Instructions for use channel / split channel
Gebraiksaanwijzing kanaal / gesplitst kanaal
Mode d'emploi canal / canal divisé
Gebrauchsanweisung Kanal / geteilter Kanal

Modo de empleo canal / canal dividido
Istruzioni per l'uso canale / canale diviso
Instrukcja użytkowania rynn / rynn dwustronna

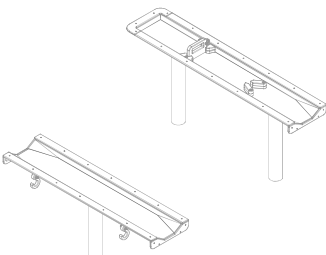

INTECH
RECYCLING
TUV
Berlux

KBT nv
Hammerlaan 8
2890 Sint-Amands
BELGIUM

KBT Polska sp. z o.o.
ul. M. Konarskiego 6
00-491 Warszawa
POLAND

Instructions for use - M570.203.01 - channel / split channel

M570.204

Instructions for use waterfall
Gebraiksaanwijzing waterval
Mode d'emploi chute
Gebrauchsanweisung Wasserfall

Modo de empleo cascada
Istruzioni per l'uso cascata
Instrukcja użytkowania wodospad

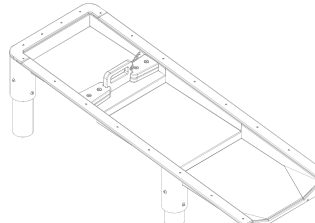

INTECH
RECYCLING
TUV
Berlux

KBT nv
Hammerlaan 8
2890 Sint-Amands
BELGIUM

KBT Polska sp. z o.o.
ul. M. Konarskiego 6
00-491 Warszawa
POLAND

Instructions for use - M570.204.01 - waterfall

**PART LIST - ONDERDELEN - LISTE DES PIÈCES - UNTERTEILE
LISTA DE PARTES - ELENCO DEGLI ELEMENTI - LISTA CZĘŚCI**

- Take all parts out of the packaging and check if anything is damaged, and if all parts are present.
- Verwijder alle onderdelen uit de verpakking en kijk of er beschadigde of ontbrekende delen zijn.
- Sortez toutes les pièces de l'emballage et vérifiez s'il y a des pièces abîmées ou manquantes.
- Holen Sie alle Unterteile aus der Verpackung und kontrollieren Sie, ob es beschädigte oder fehlende Teile gibt.
- Saque todas las piezas del embalaje y compruebe si algo está dañado, y si todas las piezas están presentes.
- Rimuovere tutte le parte dalla confezione, controllare che niente sia danneggiato e che tutti i pezzi siano presenti.
- Wyjąć wszystkie części z opakowania, sprawdzić, czy jakiegś nie brakuje lub czy nie uległa zniszczeniu.

BOX 3

**10.00324 - blue
10.00346 - lime**

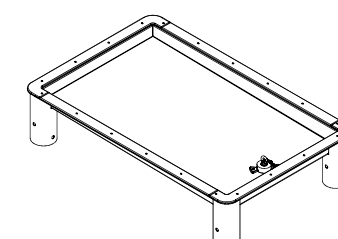

BOX 11

10.00334

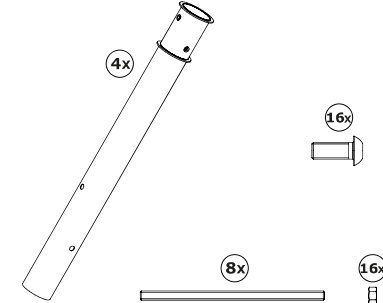

BOX 5

**10.00329 - blue
10.00352 - lime**

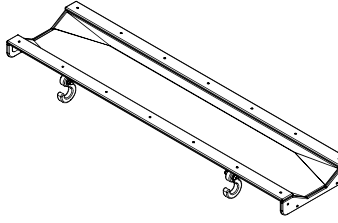

BOX 12

10.00340

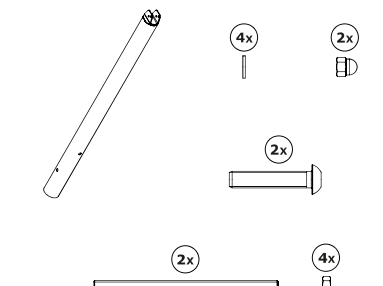

**PART LIST - ONDERDELEN - LISTE DES PIÈCES - UNTERTEILE
LISTA DE PARTES - ELENCO DEGLI ELEMENTI - LISTA CZĘŚCI**

- Take all parts out of the packaging and check if anything is damaged, and if all parts are present.
- Verwijder alle onderdelen uit de verpakking en kijk of er beschadigde of ontbrekende delen zijn.
- Sortez toutes les pièces de l'emballage et vérifiez s'il y a des pièces abîmées ou manquantes.
- Holen Sie alle Unterteile aus der Verpackung und kontrollieren Sie, ob es beschädigte oder fehlende Teile gibt.
- Saque todas las piezas del embalaje y compruebe si algo está dañado, y si todas las piezas están presentes.
- Rimuovere tutte le parte dalla confezione, controllare che niente sia danneggiato e che tutti i pezzi siano presenti.
- Wyjąć wszystkie części z opakowania, sprawdzić, czy jakiegś nie brakuje lub czy nie uległa zniszczeniu.

BOX 7

10.00330 - blue
10.00353 - lime

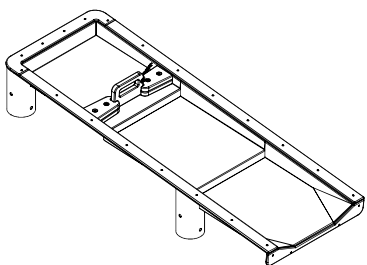

BOX 13

10.00342

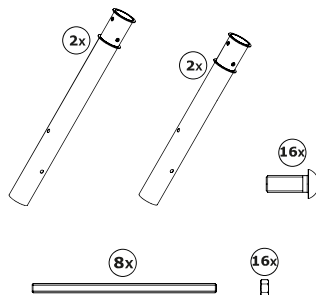

BOX 9

10.00328 - blue
10.00351 - lime

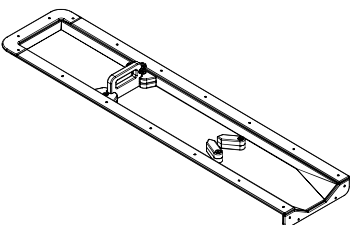

BOX 14

10.00338

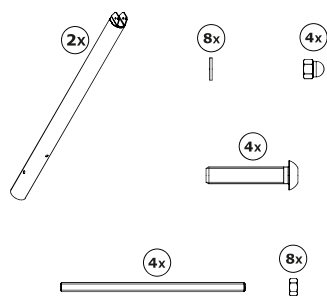

PL

Montaż krok po kroku:

UWAGA!

Przed rozpoczęciem prac instalacyjnych należy koniecznie zapoznać się szczegółowo z instrukcjami montażu urządzeń pojedynczych wchodzących w skład zestawu. Niniejsza instrukcja przedstawia jedynie ramowy zakres prac montażowych. Szczegóły jak krok po kroku zmontować każde urządzenie zostały opisane w dołączonych instrukcjach dla urządzeń pojedynczych.

Instrukcje użytkownika wchodzące w skład niniejszego zestawu:

- M570.x01 – Pompa wody na place zabaw, dostępna w paczce nr 570.301.101.100 - blue, 570.301.103.100 - grey
- M570.202 – Basen 15cm /38cm /59cm, dostępna w paczce nr 10.00324 - blue, 10.00346 - lime
- M570.203 – Rynna / Rynna dwustronna, dostępna w paczce nr 10.00328 - blue, 10.00351 - lime / 10.00329 - blue, 10.00352 - lime
- M570.204 – Wodospad, dostępna w paczce nr 10.00330 - blue, 10.00353 - lime.

Ramowy plan instalacji:

1. Wstępny montaż urządzeń.
2. Wzajemna orientacja urządzeń względem siebie:
 - a) plan rozmieszczenia dla urządzeń montowanych na kotwach płaskich;
 - b) plan rozmieszczenia dla urządzeń montowanych na kotwach do betonu;
 - c) regulacja wysokości pompy oraz kontrola wymiarów krytycznych..
3. Fundamentowanie urządzeń.

ASSEMBLY - MONTAGE - MONTAJE MONTAGGIO - MONTAŻ

ES

Pasos de montaje:

¡ATENCIÓN!

Antes de iniciar los trabajos de montaje, es imprescindible leer detalladamente las instrucciones de montaje del equipo elementos que incluye el conjunto. Las presentes instrucciones únicamente proporcionan un marco general de las tareas de montaje. Los detalles de cómo montar cada dispositivo se describen paso a paso en las instrucciones incluidas en cada uno de ellos.

Manuales de instrucciones incluidos en el presente conjunto:

M570.x01 – Bomba de agua para parques infantiles, disponible en el paquete nº 570.301.101.100 - blue, 570.301.103.100 - grey

M570.202 – Piscina 15 cm /38cm /59cm, disponible en el paquete nº 10.00324 - blue, 10.00346 - lime

M570.203 – Canaleta / Canaleta de doble cara, disponible en el paquete nº 10.00328 - blue, 10.00351 - lime / 10.00329 - blue, 10.00352 - lime

M570.204 – Cascada, disponible en el paquete nº 10.00330 - blue, 10.00353 - lime.

Marco general de montaje:

- Montaje inicial del dispositivo.
- Orientación de los dispositivos entre sí:
 - plano de disposición de los dispositivos montados sobre anclajes planos;
 - plano de disposición de los dispositivos montados sobre anclajes para hormigón;
 - ajuste en altura de la bomba y control de dimensiones críticas.
- Cimentación de los dispositivos.

IT

Fasi di assemblaggio:

ATTENZIONE!

Prima di procedere con i lavori di installazione, leggere attentamente le istruzioni di montaggio dei singoli dispositivi che fanno parte del set. Le presenti istruzioni riportano soltanto le informazioni generali riguardanti i lavori di montaggio. I dettagli (passo dopo passo) riguardanti il montaggio di ogni singolo dispositivo sono stati riportati nelle istruzioni in allegato ad ogni singolo dispositivo.

Istruzioni per l'utente che fanno parte del presente set:

M570.x01 – Pompa dell'acqua per il parco giochi, nel pacco n. 570.301.101.100 - blue, 570.301.103.100 - grey

M570.202 – Piscina 15cm /38cm /59cm, contenuta nel pacco n. 10.00324 - blue, 10.00346 - lime

M570.203 – Grondaia / Grondaia bilaterale, contenuta nel pacco n. 10.00328 - blue, 10.00351 - lime / 10.00329 - blue, 10.00352 - lime

M570.204 – Cascata, contenuto nel pacco n. 10.00330 - blue, 10.00353 - lime.

Istruzioni generali di montaggio:

- Montaggio preliminare dei dispositivi.
- Orientamento reciproco dei dispositivi:
 - piano di disposizione dei dispositivi installati con l'ancoraggio piatto;
 - piano di disposizione dei dispositivi installati con l'ancoraggio per calcestruzzo;
 - regolazione dell'altezza della pompa e controllo delle dimensioni critiche..
- Lavori di fondazione della pompa.

ASSEMBLY - MONTAGE - MONTAJE MONTAGGIO - MONTAŻ

TOOLS - GEREEDSCHAP - OUTILS - WERKZEUGE HERRAMIENTAS - STRUMENTI DA LAVORO - NARZĘDZIA

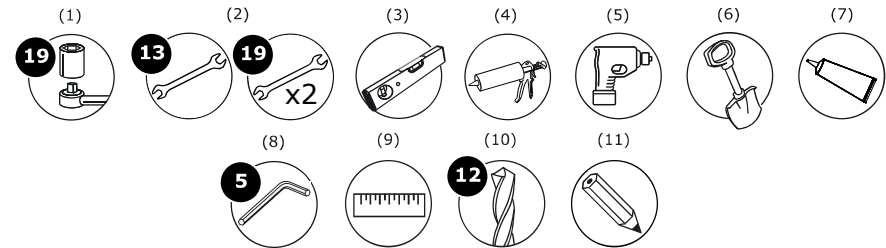

EN

- ratchet spanner with cap 19
- spanner wrench 13 (x1), 19 (x2)
- spirit level
- cartridge gun
- hammer drill
- shovel
- threadlocker
- allen key no. 5
- tape measure 3 m
- concrete drill bit diameter 12 mm
- pencil

NL

- ratelsleutel met dop 19
- steeksleutel 13 (x1), 19 (x2)
- waterpasser
- kitpistool
- hamer boor
- spade
- schroefdraadborging
- inbussleutel 5
- rolmaat 3 m
- betonboor met diameter 12 mm
- potlood

FR

- clé à cliquet avec douille 19
- clé plate 13 (x1), 19 (x2)
- niveau à bulle d'air
- pistolet à cartouche
- perceuse à percussion
- pelle
- frein à colle
- clé hexagonale 5, 6
- mètre à ruban 3 m
- forage de béton diamètre 12 mm
- crayon

DE

- Universalschraubenschlüssel mit Aufsatz 19
- Mutterschlüssel 13 (x1), 19 (x2)
- Wasserwaage
- Extruder Pistole
- Schlagbohrer
- Spaten
- Schraubensicherung
- Innensechskantschlüssel 5
- Maßband 3 m
- Betonbohrer, Durchmesser 12 mm
- Bleistift

ES

- llave de trinquete con boca del 19
- llave inglesa 13 (x1), 19 (x2)
- nivel de aire
- pistola de aplicación
- taladro de martillo
- pala
- roscas
- llave hexagonal 5
- cinta métrica 3 m
- taladro para concreto de diámetro 12 mm
- lápiz

IT

- chiave a cricchetto con attacco da 19
- chiave 13 (x1), 19 (x2)
- livella ad acqua
- pistola di applicazione
- trapano a percussione
- badile
- roscas
- chiave esagonale 5
- metro a nastro 3 m
- trapano per calcestruzzo 12 mm
- matita

PL

- klucz z grzechotką i nakładką 19
- klucz płaski rozmiar 13 (x1), 19 (x2)
- poziomica
- pistolet do kleju montażowego
- wiertarka udarowa
- topata
- klej do gwintów
- klucz ampulowy nr. 5
- metrówka 3 m
- wiertło do betonu o średnicy 12 mm
- ołówek



ASSEMBLY - MONTAGE - MONTAJE MONTAGGIO - MONTAŽ

EN

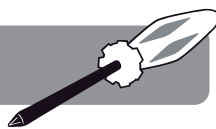

Assembly steps:

WARNING!

Before beginning the installation, make sure to read carefully all the User Manuals for individual devices included in the set. This User Manual describes only the general scope of installation. All the details how to assemble each device step by step are described in attached User Manuals for single devices.

User Manuals included in this set:

M570.x01 – Playground Water Pump, available in box no. 570.301.101.100 - blue, 570.301.103.100 - grey
M570.202 – Mud Pool 15cm /38cm /59cm, available in box no. 10.00324 - blue, 10.00346 - lime
M570.203 – Channel / Split Channel, available in box no. 10.00328 - blue, 10.00351 - lime / 10.00329 - blue, 10.00352 - lime
M570.204 – Waterfall, available in box no. 10.00330 - blue, 10.00353 - lime.

General scope of installation:

1. Initial devices assembly.
2. Mutual orientation of devices relative to each other:
 - a) arrangement plan for devices mounted on flat anchors;
 - b) arrangement plan for devices mounted on concrete anchors;
 - c) pump height adjustment and critical dimensions control.
3. Foundation of the devices.

NL

Montage stappen:

LET OP!

Voorafgaand aan de installatiewerkzaamheden moet kennis worden genomen van de montagehandleiding van de apparaten die onderdeel uitmaken van de verzameling. Deze gebruiksaanwijzing omvat slechts een grove omvang van montagewerkzaamheden. Details voor het stap voor stap monteren van iedere apparaat zijn beschreven in de ingesloten instructies voor de afzonderlijke apparaten.

De gebruiksaanwijzingen die onderdeel uitmaken van deze verzameling:

M570.x01 – Waterpomp voor speeltuinen, beschikbaar in pakket nr. 570.301.101.100 - blue, 570.301.103.100 - grey
M570.202 – Bad 15cm /38cm /59cm, beschikbaar in pakket nr. 10.00324 - blue, 10.00346 - lime
M570.203 – Goot / Dubbelzijdige goot, beschikbaar in pakket nr. 10.00328 - blue, 10.00351 - lime / 10.00329 - blue, 10.00352 - lime
M570.204 – Waterval, beschikbaar in pakket nr. 10.00330 - blue, 10.00353 - lime.

Installatieraamplan:

1. Voormontage van de apparaten.
2. Onderlinge plaatsing van de apparaten:
 - a) plaatsingsschema voor apparaten op platte ankers;
 - b) plaatsingsschema voor apparaten op betonankers;
 - c) afstellen van de pomphoogte en controle van kritische afmetingen.
3. Fundering van de apparaten.



ASSEMBLY - MONTAGE - MONTAJE MONTAGGIO - MONTAŽ

FR



Etapes d'assemblage:

ATTENTION!

Avant de procéder aux travaux de montage, prendre bien connaissance des notices de montages des différents équipements de ce kit. Cette notice, ce n'est qu'un champ-cadre des travaux de montage. Pour les détails du montage des différents équipements, voir les notices correspondantes.

Notices de montage concernant ce kit :

M570.x01 – Pompe à eau pour aires de jeux, disponible en pack n° 570.301.101.100 - blue, 570.301.103.100 - grey
M570.202 – Réservoir 15 cm /38 cm /59 cm, disponible en pack n° 10.00324 - blue, 10.00346 - lime
M570.203 – Goulotte / Goulotte double face, disponible en pack n° 10.00328 - blue, 10.00351 - lime / 10.00329 - blue, 10.00352 - lime
M570.204 – Cascade, disponible en pack n° 10.00330 - blue, 10.00353 - lime.

Plan-cadre du montage:

1. Montage préliminaire.
2. Positionnement des équipements les uns par rapport aux autres :
 - a) plan de la mise en place des équipements avec des ancrages plates ;
 - b) plan de la mise en place des équipements avec des ancrages à béton ;
 - c) réglage de la hauteur de la pompe et contrôle des dimensions critiques.
3. Fondations des équipements

DE

Montageschritte:

ACHTUNG!

Lesen Sie vor Beginn der Installationsarbeiten unbedingt die Montageanleitung für die einzelnen im Set enthaltenen Geräte genau durch. Diese Anleitung beschreibt nur den allgemeinen Umfang der Montagearbeiten. Details zum schrittweisen Zusammenbau der einzelnen Geräte finden Sie in den beigefügten Anweisungen für einzelne Geräte.

In diesem Set enthaltene Bedienungsanleitungen:

M570.x01 - Wasserpumpe für Spielplätze, enthalten im Paket Nr. 570.301.101.100 - blue, 570.301.103.100 - grey
M570.202 - Pool 15 cm / 38 cm / 59 cm, enthalten im Paket Nr. 10.00324 - blue, 10.00346 - lime
M570.203 - Rinne / zweiseitige Rinne, enthalten im Paket Nr. 10.00328 - blue, 10.00351 - lime / 10.00329 - blue, 10.00352 - lime
M570.204 - Wasserfall, enthalten im Paket Nr. 10.00330 - blue, 10.00353 - lime.

Installationsrahmenplan:

1. Voormontage von Geräten.
2. Gegenseitige Ausrichtung der Geräte gegenüber einander:
 - a) Anordnungsplan für auf Flachankern montierte Geräte;
 - b) Anordnungsplan für auf Betonankern montierte Geräte;
 - c) Höhenverstellung der Pumpe und Kontrolle kritischer Abmessungen.
3. Gerätefundament.