

Instructions for use
channel / split channel

Gebruiksaanwijzing
kanaal / gesplitst kanaal

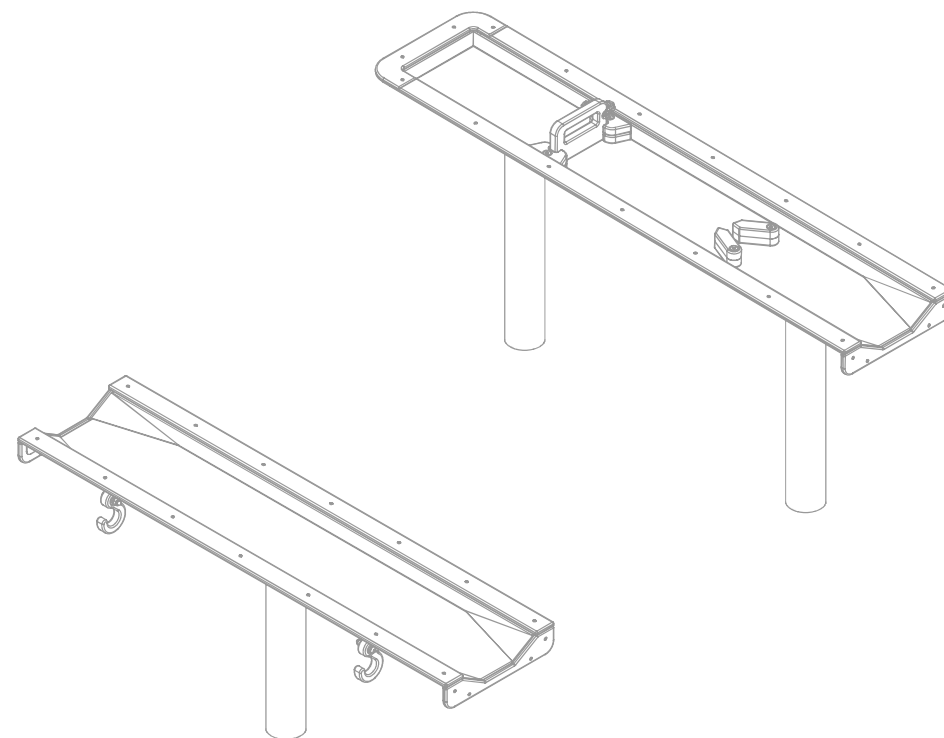
Mode d'emploi
canal / canal divisé

Gebrauchsanweisung
Kanal / geteilter Kanal

Modo de empleo
canal / canal dividido

Istruzioni per l'uso
canale / canale diviso

Instrukcja użytkowania
rynna / rynna dwustronna



KBT nv
Hemelrijken 8
2890 Sint-Amands
BELGIUM

KBT Polska sp. z o.o.
ul. M. Konopnickiej 6
00-491 Warszawa
POLAND

SAFETY INSTRUCTIONS

1. Please keep this instruction sheet safely for future reference.
2. Please do not modify the product or the assembly details in any way. Modifications will affect the structural integrity and replacement parts will be at the buyer's expense. Inappropriate use or faulty application of the product are explicitly forbidden and absolve the manufacturer of all liability.
3. The use of the item is allowed only under continuous supervision by an adult.
4. This product meets all security aspects of the European standards EN1176-1:2017. This product is fit for outdoor and indoor commercial playgrounds.
5. The application of the item as part of a playframe or any other construction will have to be such that it excludes all risks of entrapment.
6. When mounting or assembling the device, attention should be given to the minimum required distance between the device and eventual obstacles (impact area). Dimension of the impact area depends on the free height of fall (FIG I). The impact area shall be at least 1,5 m around the equipment, measured horizontally. In this safety area no hard, angular or pointed objects should be present (FIG II).
7. The safety surface underneath the product must be flat, and be covered in a suitable way and meet the requirements of EN1176-1:2017.
8. Connections shall be safeguarded so that they cannot be undone without tools (e.g. with glued threaded joints).
9. No spare parts are provided with the device. In case of a damage, spare parts can be purchased from the manufacturer.

INSPECTION AND MAINTENANCE

The frequency of inspection and maintenance will vary depending on type of equipment, impact attenuating surfacing, materials used and other factors (e.g. heavy use, levels of vandalism, coastal location, air pollution, age of equipment, whether the stability of the equipment relies on one pole...). The frequency of inspection should be increased if there are factors that reduce the impact attenuation level over time (e.g. degradation of organic materials, ageing due to UV exposure).

Routine visual inspection (weekly to monthly)

- Always check that the bolts and nuts are securely fastened.
- Check the shock absorbing surface for objects that don't belong there.
- Check for missing parts.
- Check the surface for dangerous objects that don't belong there.

Operational inspection (1 to 3 months)

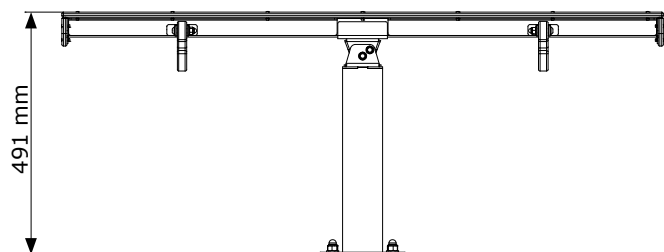
- Check the stability of the construction.
- Check every part for excessive wear and replace when necessary.

Annual inspection (1 to 2 times per year)

- Check for rust and corrosion.
- Check every part for excessive wear and replace when necessary.

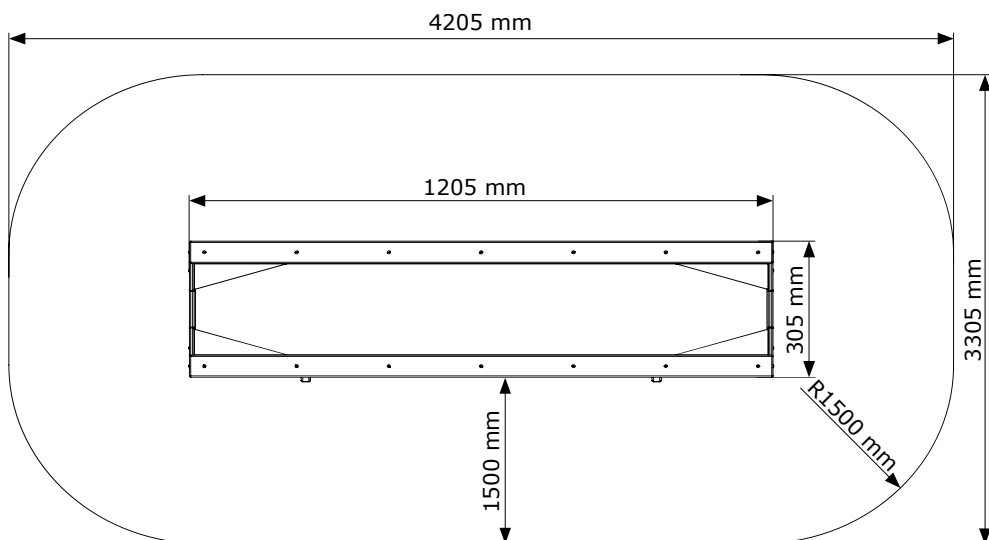


FIG I



Free height of fall
Vrije valhoogte
La hauteur de chute déréglée
Freien Fallhöhe
Altura libre de caída
Dall'altezza di caduta libera
Wysokość swobodnego upadku
<0,6m

FIG II



VEILIGHEIDSINSTRUCTIES

1. Gelieve deze gebruiksaanwijzing zorgvuldig te bewaren.
2. Gelieve geen wijzigingen aan het product aan te brengen, deze kunnen de structurele integriteit beïnvloeden en vervangstukken zullen ten koste van de koper zijn. Onaangepast gebruik of foutieve montage van het product zijn uitdrukkelijk verboden en ontslaan de fabrikant van elke aansprakelijkheid.
3. Het gebruik van het product is enkel toegelaten onder voortdurend toezicht van een volwassene.
4. Dit product voldoet aan alle veiligheidsvoorschriften voorgeschreven in de EN1176-1:2017. Dit product is geschikt voor openbare buitenspeeltuinen.
5. Het inbouwen van dit product in een speeltoestel of andere constructie dient zodanig te gebeuren dat gevaar voor beknelling uitgesloten is.
6. Bij de installatie van de constructie dient er te worden gelet op de minimum noodzakelijke afstand tussen de constructie en eventuele hindernissen (impact gebied). De afmetingen van het impactgebied zijn afhankelijk van de vrije valhoogte (FIG I). Het impactgebied moet minstens 1,5 m rond het toestel bedragen horizontaal. In dit veiligheidsgebied mogen er geen hoekige of puntige voorwerpen aanwezig zijn. (FIG II).
7. De ondergrond moet vlak zijn en over een aangepaste bodem beschikken en moet voldoen aan alle eisen van de EN1176-1:2017 normering.
8. Verbindingen moeten goed beveiligd zijn zodat ze niet kunnen losgemaakt worden zonder gereedschap. (bv. vastgelijmde schroefverbindingen).
9. Reserveonderdelen worden niet meegeleverd. In geval van schade kunnen onderdelen bij de fabrikant gekocht worden.

INSPECTIE EN ONDERHOUD

De frequentie van de controle en het onderhoud hangt af van het type speeltoestel, de valdempende ondergrond en andere factoren (vb. intensiteit van gebruik, vandalisme, ouderdom van het materiaal, omgeving of de stabiliteit van de constructie ondersteund door een enkel paa ...). De frequentie van de inspectie moet verhoogd worden wanneer bijzondere factoren de schokverminderende werking kunnen verminderen (vb. degradatie van organisch materiaal, veroudering door UV blootstelling).

Routinekeuring (wekelijks tot maandelijks)

- Kijk na of alle bouten en moeren nog voldoende vastzitten.
- Controleer de bodemafwerking op vreemde voorwerpen.
- Controleer op ontbrekende onderdelen.
- Controleer de ondergrond op gevaarlijke objecten die daar niet thuishoren.

Werkingskeuring (1 tot 3 maandelijks)

- Controleer de stabiliteit van de constructie.
- Controleer elk onderdeel op extreme slijtage en vervang indien nodig.

Periodieke controle (1 tot 2 keer per jaar)

- Controleer op roest en corrosie.
- Controleer elk onderdeel op extreme slijtage en vervang indien nodig.

INSTRUCTIONS DE SÉCURITÉ

1. Veuillez soigneusement conserver ce mode d'emploi.
2. Ne veuillez apporter aucune modification au produit, celle-ci pourrait influencer l'intégrité structurelle et les pièces de rechange seraient à charge de l'acheteur. L'utilisation inadaptée ou le montage fautif du produit sont explicitement défendus et dégagent le producteur de toute responsabilité.
3. L'utilisation du produit est uniquement autorisée sous contrôle d'un adulte.
4. Le produit correspond aux normes de sécurité selon la Norme Européenne EN1176-1:2017. Ce produit convient aux aires de jeux publiques extérieures.
5. L'application de l'appareil dans le cadre d'un jeu ou de toute autre construction devra être telle qu'elle exclut tous les risques de coincement.
6. Lors du montage ou de l'assemblage de dispositif, il convient de veiller à la distance minimale requise entre dispositif et les éventuels obstacles (zone d'impact). La dimension de la zone d'impact dépend de la hauteur de chute (figure I). La zone d'impact doit être d'au moins 1,5m autour de l'équipement, mesurée horizontalement. Dans cette zone de sécurité, aucun objet dur, anguleux ou pointu ne doit être présent (FIGII).
7. La surface de sécurité sous le produit doit être plate et être couverte d'une manière appropriée et satisfaisante aux exigences de la norme EN1176-1:2017.
8. Les connexions doivent être bien protégées pour qu'il soit impossible de les ouvrir sans outils (ex. Avec des tiges filetées collées).
9. Pièces de rechange ne sont pas livrées avec. En cas de dommage, les pièces de rechange peuvent être achetées auprès du fabricant.

CONTRÔLE ET ENTRETIEN

La fréquence de l'inspection et l'entretien dépend du type d'équipement de jeu, les sols amortissants et autres facteurs (p. ex., l'intensité d'utilisation, vandalisme, âge de l'équipement, environnement ou la stabilité de la construction, pris en charge par un seul poteau,...). La fréquence des inspections devrait être augmentée lorsque les facteurs spéciaux peuvent réduire l'opération amortissante (par exemple la dégradation de la matière organique, le vieillissement par exposition aux rayons UV).

Inspection visuelle de routine (hebdomadaire ou mensuelle)

- Toujours s'assurer que les boulons et les écrous soient bien serrés.
- Vérifier que la surface amortissante soit libre.
- Vérifier qu'ils n'y aient des pièces manquantes.
- Vérifier la surface pour les objets dangereux qui n'y appartiennent pas.

Inspection opérationnelle (1 à 3 mois)

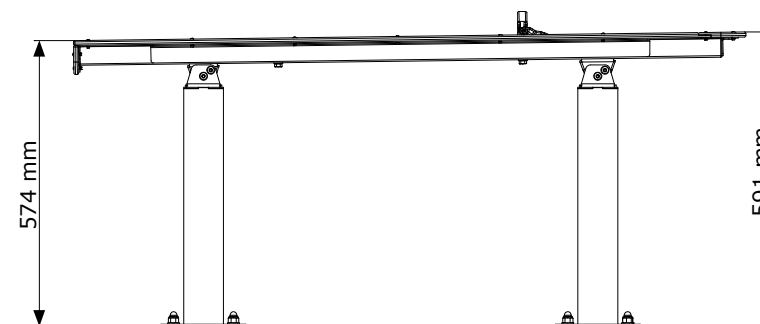
- Contrôler la stabilité de la construction.
- Contrôler chaque pièce sur usure excessive et remplacer si nécessaire.

Inspection annuelle (1 à 2 fois par an)

- Inspecter sur présence de rouille et corrosion.
- Contrôler chaque pièce sur usure excessive et remplacer si nécessaire.

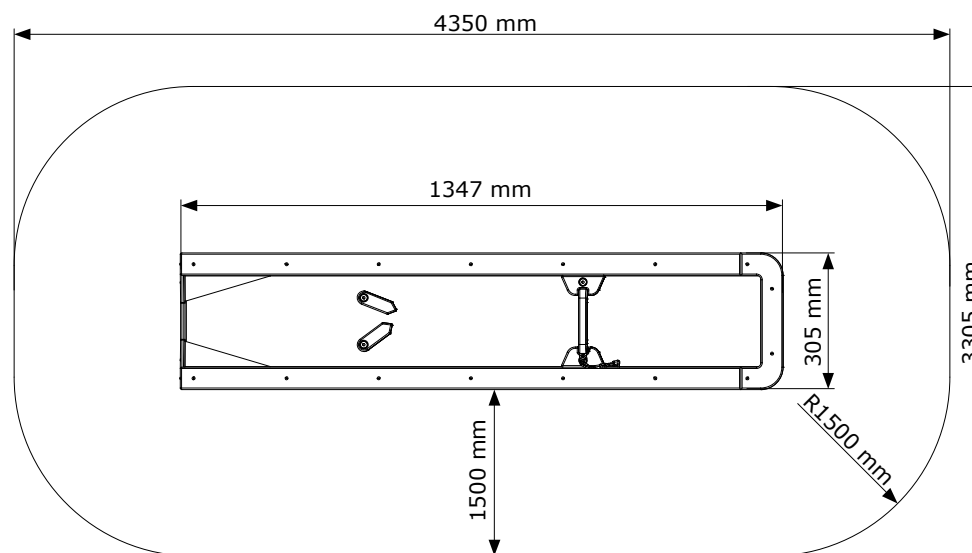
ASSEMBLY - MONTAGE - MONTAJE
MONTAGGIO - MONTAŽ

FIG I



<0,6m
Free height of fall
Vrije valhoogte
La hauteur de chute déréglée
Freien Fallhöhe
Altura libre de caída
Dall'altezza di caduta libera
Wysokość swobodnego upadku

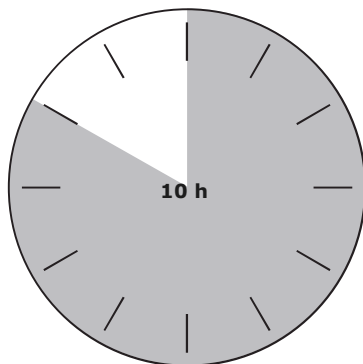
FIG II



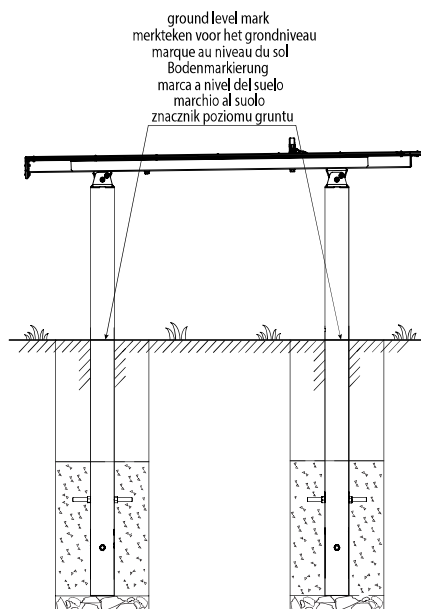
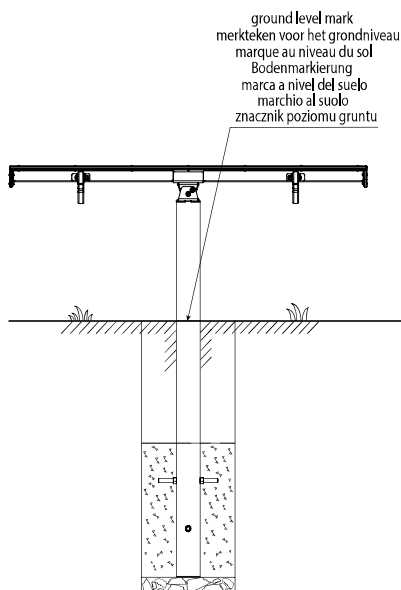


Ib

6



7



SICHERHEITSHINWEISE

1. Bitte bewahren Sie diese Gebrauchsanweisung sorgfältig auf.
2. Bitte keine Änderungen an dem Produkt vornehmen, dies könnte die Struktur beeinflussen und Austauschstücke werden dann zu Kosten des Käufers sein. Unangepasstes Benutzen oder falsche Montage sind ausdrücklich verboten und entlasten den Hersteller von seiner Verantwortung.
3. Das Benutzen von diesem Produkt ist nur zugelassen unter der ständigen Aufsicht eines Erwachsenen.
4. Dieses Produkt entspricht allen Anforderungen der Europäischen Norm EN1176-1:2017. Es ist nur geeignet für öffentlichen Gebrauch.
5. Bei der Montage des Produktes muss sichergestellt sein das, dass ausgewählte Spielgerät oder eine andere Konstruktion der Beanspruchung standhält und dass keine Fangstellen für Gliedmasse oder Kleidungsteile entstehen.
6. Bei der Montage oder Montage des Geräts ist auf den erforderlichen Mindestabstand zwischen dem Gerät und eventuellen Hindernissen (Aufprallbereich) zu achten. Die Größe des Aufprallbereichs hängt von der freien Fallhöhe ab (BILD I). Die Aufprallfläche muss mindestens 1,5 m um das Gerät herum liegen, horizontal gemessen. In diesem Sicherheitsbereich dürfen keine harten, eckigen oder spitzen Gegenstände vorhanden sein (BILD II)..
7. Die Sicherheitsfläche unter dem Produkt muss flach sein und auf geeignete Weise abgedeckt sein und die Anforderungen von EN1176-1: 2017 erfüllen.
8. Verbindungen müssen gut befestigt sein, sodass diese nicht ohne Werkzeug gelöst werden können (z. B. mit geklebten Schraubverbindungen).
9. Die Nestschaukel wird ohne Ersatzteile geliefert. Im Falle einer Beschädigung können Ersatzteile beim Hersteller erworben werden.

INSPEKTION UND WARTUNG

Die Häufigkeit der Inspektion und Wartung wird je nach Art des Gerätes, stoßdämpfenden Oberfläche, verwendeten Materialien und anderen Faktoren (z. B. starke Beanspruchung, Vandalismus, Küstenlage, Luftverschmutzung, Alter der Ausrüstung, ob die Stabilität der Ausrüstung sich auf einer Stange verlässt, ...) variieren. Die Häufigkeit der Inspektion sollte erhöht werden, wenn Faktoren vorhanden sind, die das Aufpralldämpfniveau im Laufe der Zeit verringern (z. B. Abbau von organischen Materialien, Altern durch UV-Aussetzung).

Routinekontrolle (wöchentlich bis monatlich)

- Kontrollieren Sie ob alle Bolzen und Muttern noch fest genug sitzen.
- Kontrollieren Sie die Bodenausführung auf fremde Sachen.
- Kontrollieren Sie auf fehlende Unterteile.
- Kontrollieren Sie, dass die Sicherheitszone evakuiert ist.

Wirkungskontrolle (1 bis 3 Monaten)

- Kontrollieren Sie die Stabilität der Konstruktion.
- Kontrollieren Sie auf außergewöhnlichen Verschleiß und ersetzen Sie wenn nötig.

Periodische Kontrolle (1 bis 2 Mal pro Jahr)

- Kontrollieren Sie auf Rost und Erosion.
- Kontrollieren Sie auf außergewöhnlichen Verschleiß und ersetzen Sie wenn nötig.

SEGURIDAD LAS INSTRUCCIONES

1. Por favor guarde este manual para futuras referencias de forma segura.
2. Por favor, de ningún modo modifique el producto ni ninguna de sus partes. Las modificaciones afectarán a la integridad estructural y las piezas de recambio correrán a cargo del consumidor. El uso inexacto o el montaje incorrecto de este producto está expresamente prohibido y libera al fabricante de toda responsabilidad.
3. El uso de este producto sólo está permitido bajo la vigilancia de un adulto.
4. Este producto corresponde a todas los aspectos de seguridad según las Normas Europeas EN1176-1:2017, es conveniente para el uso público.
5. La instalación de este producto en un juego infantil o otra construcción debe estar hecho así que peligro para quedarse atascado quede excluido.
6. Al montar o ensamblar el dispositivo, se debe prestar atención a la distancia mínima requerida entre el dispositivo y los eventuales obstáculos (área de impacto). La dimensión del área de impacto depende de la altura libre de caída (FIG I). El área de impacto debe ser de al menos 1,5 m alrededor del equipo, medido horizontalmente. En esta área de seguridad no debe haber objetos duros, angulares o puntiagudos (FIG II).
7. La superficie de seguridad bajo el producto debe ser plana, y se debe cubrir de forma correcta y cumplir los requerimientos de la EN 1176-1:2017.
8. Las uniones deben ser protegidas, de modo que no puedan ser desmontadas sin herramientas (p. ej. Con juntas fileteadas pegadas).
9. No se suministran piezas de repuesto con el dispositivo. En caso de daños, pueden adquirirse piezas de repuesto en el fabricante.

INSPECCIÓN Y MANTENIMIENTO

La frecuencia de la inspección y mantenimiento variará dependiendo del tipo de equipamiento, superficie amortiguadora de impacto, material utilizado, y otros factores (p.ej. Uso intensivo, niveles de vandalismo, localización cercana a la costa, polución ambiental, edad del equipo, si es de un solo poste...) La frecuencia de inspección debe aumentarse, si hay factores que pueden reducir el nivel de amortiguación con el tiempo (p.ej. degradación de materiales orgánicos, envejecimiento por exposición a rayos UV).

Inspección visual rutinaria (semanalmente o mensualmente)

- Asegúrese siempre de que los pernos y las tuercas están bien fijados.
- Verifique que no existen obstáculos en el área de seguridad del producto.
- Compruebe que no faltan piezas.
- Verifique que el espacio alrededor del equipamiento esté libre de objetos.

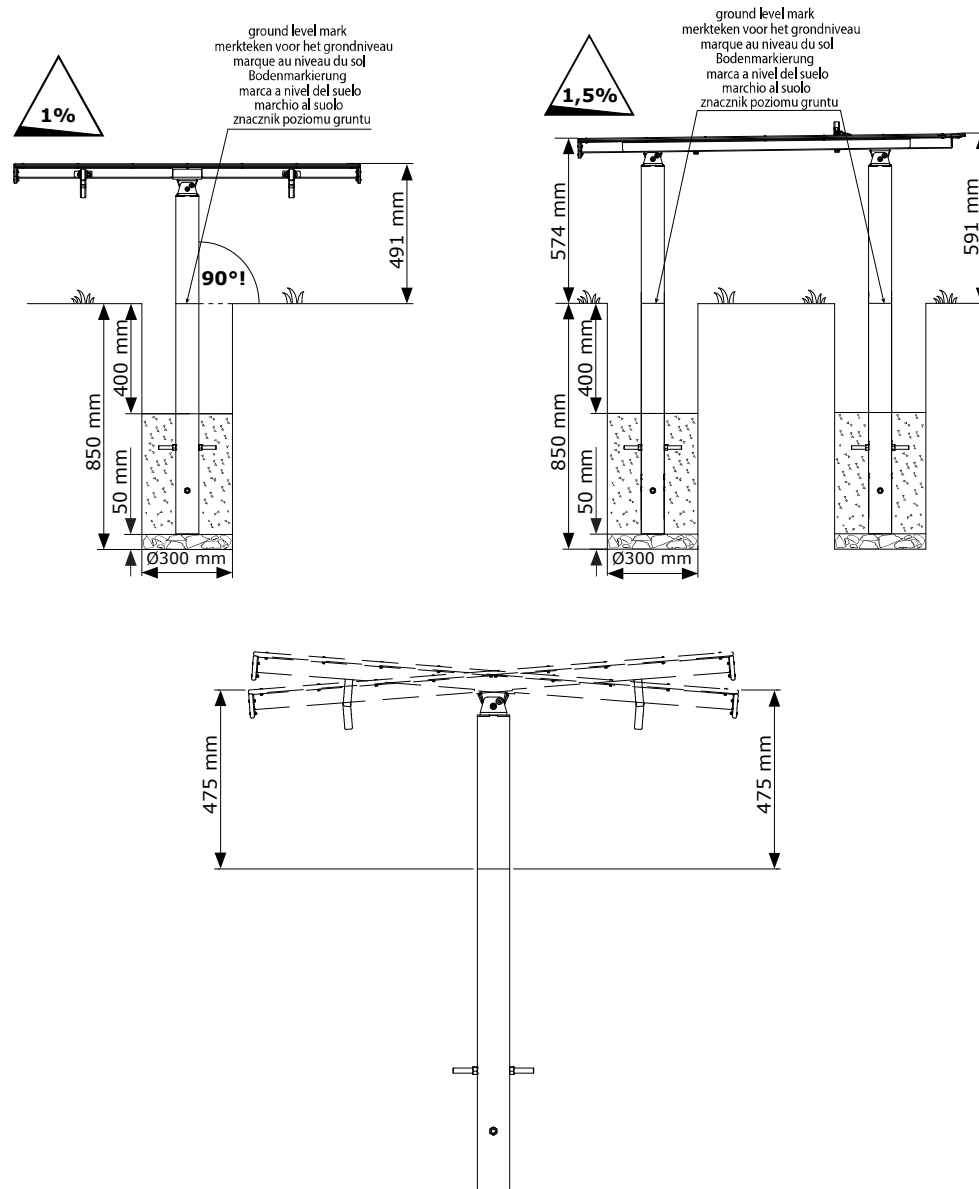
Inspección operacional (1 a 3 meses)

- Verifique la estabilidad de la construcción.
- Verifique todos los componentes por si hubiera un desgaste excesivo y sustitúyalos cuando sea necesario.

Inspección anual (de 1 a 2 veces al año)

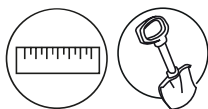
- Compruebe que no hay partes oxidadas o con herrumbre.
- Verifique todos los componentes por si hubiera un desgaste excesivo y sustitúyalos cuando sea necesario.

4 5

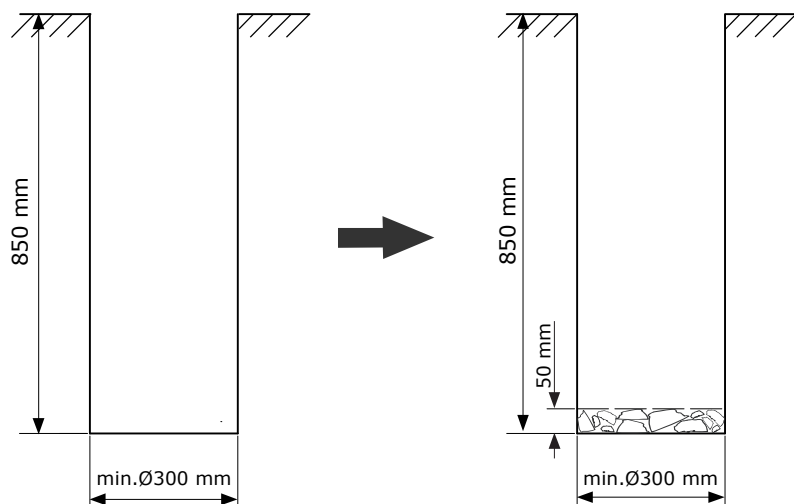
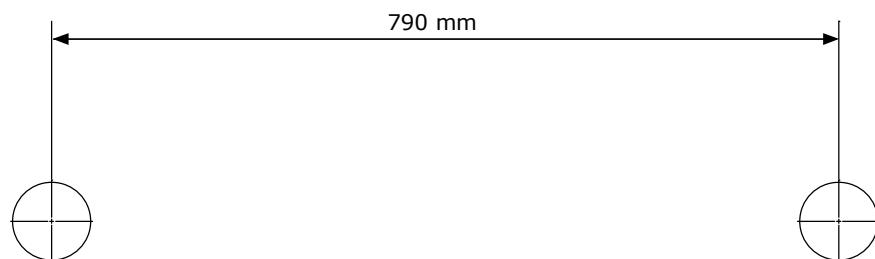




Ib



3



INDIRIZZAMENTI PER L'USO

1. Conservare le istruzioni con cura.
2. Non apportare al prodotto delle modifiche che possono intaccare l'integrità strutturale; i costi eventuali di ricambio sono a carico dell'acquirente. L'uso improprio oppure il montaggio sbagliato è vietato e solleva il fabbricante di ogni responsabilità.
3. Il prodotto deve essere utilizzato esclusivamente sotto la costante supervisione di un adulto.
4. Questo prodotto è conforme a tutti i requisiti descritti nelle Norme Europee EN1176-1:2017 relative alla sicurezza. Questo prodotto è adatto all'uso nei parchi giochi commerciali.
5. Effettuare il montaggio in modo che si eviti il rischio di intrappolamento.
6. Durante il montaggio o il montaggio del dispositivo, prestare attenzione alla distanza minima richiesta tra il dispositivo e eventuali ostacoli (area d'impatto). La dimensione dell'area d'impatto dipende dall'altezza di caduta libera (FIG I). L'area d'impatto deve essere di almeno 1,5 m intorno all'apparecchio, misurata orizzontalmente. In questa area di sicurezza non dovrebbero essere presenti oggetti duri, angolari o appuntiti (FIG II).
7. La superficie di sicurezza sotto il prodotto deve essere piatta, e deve coprire in modo corretto e soddisfacente i requisiti della EN 1176-1: 2017.
8. Le connessioni devono essere controllate e protette al fine di non poter essere tolte nemmeno con degli strumenti (p. esempio con giunti filettati incollati).
9. Pezzi di ricambio non forniti con il dispositivo. In caso di danni, possono essere acquistati i pezzi di ricambio del produttore.

ISPEZIONE E MANUTENZIONE

La frequenza dell'ispezione e della manutenzione varierà a seconda del tipo di attrezzatura, della superficie di ammortamento dell'impatto, del materiale utilizzato e di altri fattori (ad esempio uso intensivo, livelli di atti vandalici, ubicazione al mare, inquinamento ambientale, età dell'apparecchiatura, se si tratta di un singolo...). La frequenza dell'ispezione dovrebbe essere aumentata, se vi sono fattori che possono ridurre il livello di smorzamento nel tempo (ad es. degrado di materiali organici, invecchiamento mediante esposizione ai raggi UV).

Ispezione visuale di routine (settimanale o mensile)

- Sempre assicurarsi che i bulloni e dadi siano bene serrati.
- Assicurarsi che la superficie antitrauma sia sgombra da oggetti che non dovrebbero starci.
- Assicurarsi che non ci manchino delle parti.
- Controllare che la pista sia sgombra da oggetti.

Ispezione operativa (1 a 3 mesi)

- Controllare la stabilità della costruzione.
- Controllare ogni parte su logoramento eccessivo e sostituire se necessario.

Ispezione annuale (1 a 2 volte ogni anno)

- Controllare la ruggine e la corrosione.
- Controllare ogni parte su logoramento eccessivo e sostituire se necessario.

INSTRUKCJA BEZPIECZEŃSTWA

1. Prosimy zachować niniejszą instrukcję użytkowania w celu wykorzystania jej w przyszłości.
2. Prosimy nie modyfikować urządzenia ani innych danych montażowych w jakikolwiek sposób. Zmiany będą miały wpływ na integralność strukturalną i wymiana części zamiennych nastąpi na koszt nabywcy. Niewłaściwe używanie lub zastosowanie produktu niezgodne z przeznaczeniem jest zabronione i zwalnia producenta z jakiegokolwiek odpowiedzialności.
3. Do użytku pod bezpośrednim nadzorem osoby dorosłej.
4. Produkt spełnia europejskie normy bezpieczeństwa EN1176-1:2017. Produkt przeznaczony jest do wykorzystania na wewnętrznych i zewnętrznych placach zabaw.
5. Podczas instalacji urządzenia, należy upewnić się, że nie występuje ryzyko zakleszczenia.
6. Podczas montażu urządzenia, należy zwrócić uwagę na minimalną wymaganą odległość między urządzeniem, a ewentualnymi przeszkodami (powierzchnia zderzenia). Wymiar powierzchni zderzenia zależy od wysokości swobodnego spadania (FIG I). Obszar powierzchni zderzenia powinien wynosić co najmniej 1,5m wokół urządzeń, mierzony w poziomie. W tym obszarze bezpieczeństwa nie powinny znajdować się twarde, kanciaste lub ostre przedmioty (FIG II).
7. Powierzchnia pod urządzeniem powinna być płaska i mieć właściwości amortyzujące oraz spełniać wymagania EN1176-1:2017.
8. Połączenia powinny być zabezpieczone tak, żeby nie można było ich rozkręcić bez użycia narzędzi (np. klejone połączenia gwintowe).
9. Części zamienne nie są dostarczane wraz z urządzeniem. W przypadku awarii części zamienne można nabyć u producenta.

KONTROLA I KONSERWACJA

Częstotliwość kontroli i konserwacji zależy od rodzaju urządzenia, użytych materiałów bądź innych czynników (np. dużego obciążenia, umyślnego zniszczenia, wilgotności powietrza, zanieczyszczenia powietrza, wieku wyposażenia itp.). W przypadku zaistnienia czynników, które osłabiają właściwości nawierzchni amortyzującej upadek (np. degradacja materiałów organicznych, starzenie spowodowane promieniowaniem UV), należy zwiększyć częstotliwość kontroli i konserwacji.

Rutynowa kontrola (raz na tydzień lub raz na miesiąc)

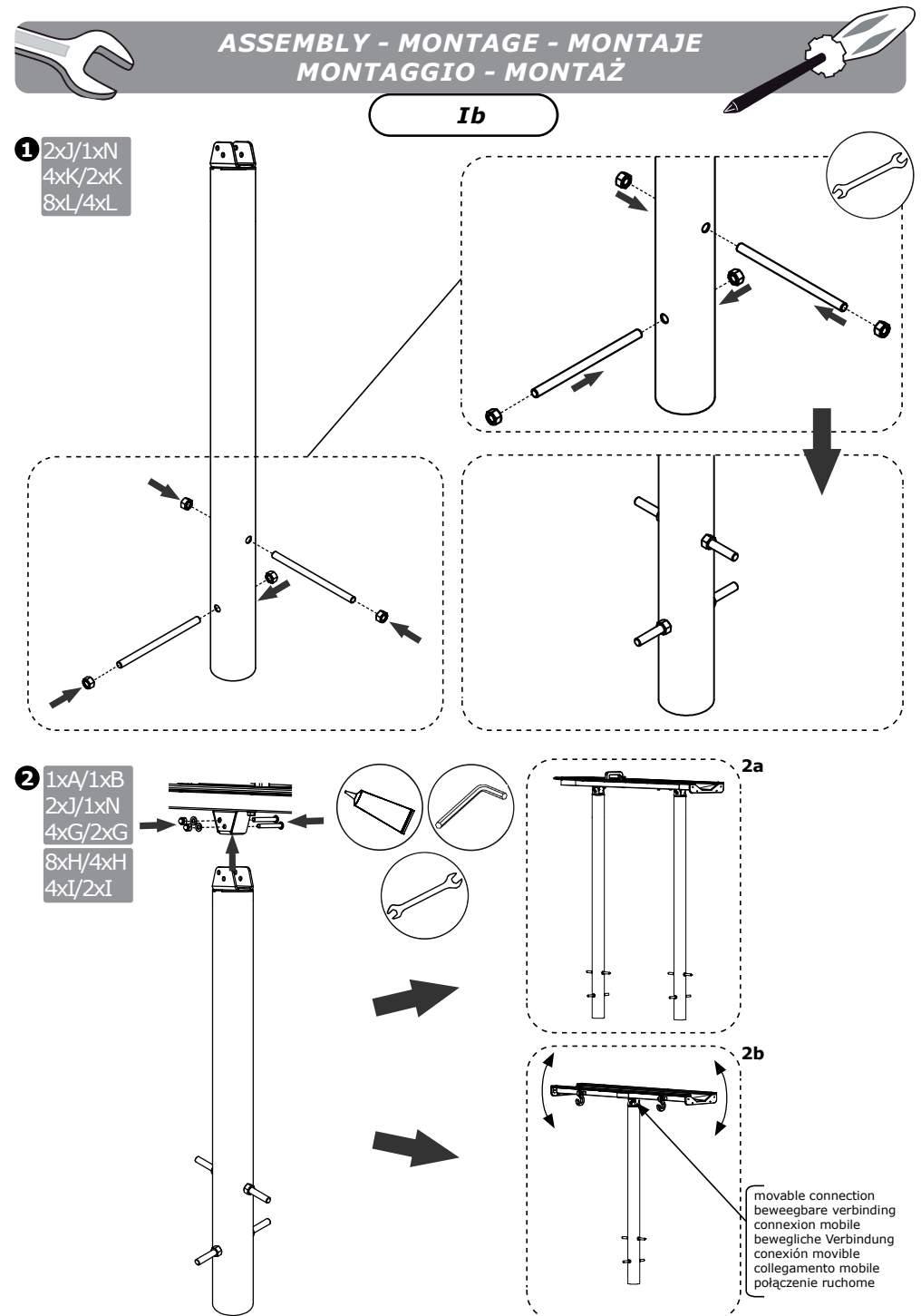
- Zawsze należy sprawdzać, czy śruby i nakrętki są mocno dokręcone.
- Na podłożu amortyzującym pod produktem nie powinny znajdować się żadne przedmioty.
- Należy sprawdzać, czy nie brakuje żadnych elementów.
- Należy sprawdzać czy na podłożu nie znajdują się niebezpieczne przedmioty.

Kontrola robocza (raz na 1 do 3 miesięcy)

- Należy sprawdzać stabilność konstrukcji.
- Należy sprawdzać zużycie każdej części i w razie potrzeby wymienić na nową.

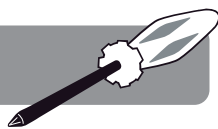
Kontrola roczna (1 lub 2 razy do roku)

- Należy sprawdzać elementy konstrukcji pod kątem obecności korozji.
- Należy sprawdzać zużycie każdej części i w razie potrzeby wymienić na nową.



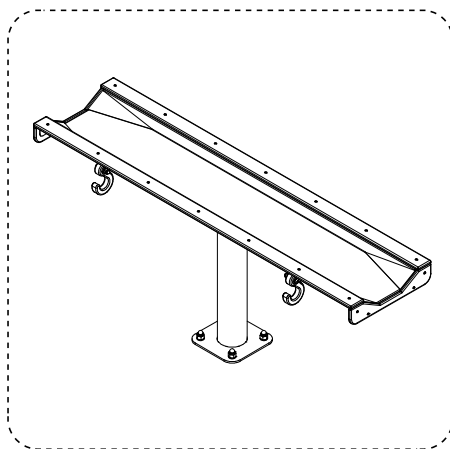
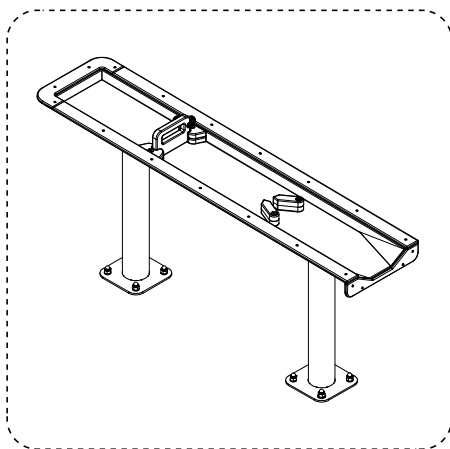
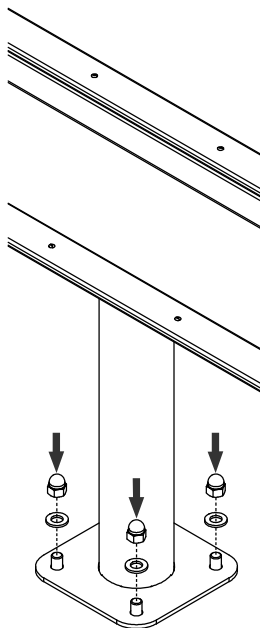
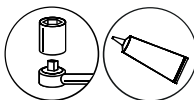


ASSEMBLY - MONTAGE - MONTAJE
MONTAGGIO - MONTAŽ



Ia

6 8xE/4xE
8xF/4xF



ASSEMBLY - MONTAGE - MONTAJE
MONTAGGIO - MONTAŽ



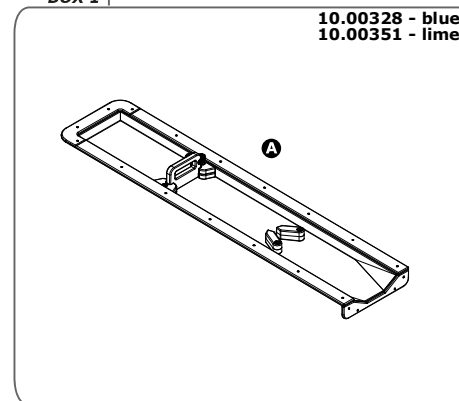
PART LIST - ONDERDELEN - LISTE DES PIÈCES - UNTERTEILE
LISTA DE PARTES - ELENCO DEGLI ELEMENTI - LISTA CZĘŚCI

- Take all parts out of the packaging and check if anything is damaged, and if all parts are present.
- Verwijder alle onderdelen uit de verpakking en kijk of er beschadigde of ontbrekende delen zijn.
- Sortez toutes les pièces de l'emballage et vérifiez s'il y a des pièces abîmées ou manquantes.
- Holen Sie alle Unterteile aus der Verpackung und kontrollieren Sie, ob es beschädigte oder fehlende Teile gibt.
- Saque todas las piezas del embalaje y compruebe si algo está dañado, y si todas las piezas están presentes.
- Rimuovere tutte le parti dalla confezione, controllare che niente sia danneggiato e che tutti i pezzi siano presenti.
- Wyjąć wszystkie części z opakowania, sprawdzić, czy jakiegś nie brakuje lub czy nie uległa zniszczeniu.

channel - flat anchor includes:
kanaal - een platte anker bevat:
canal - un ancre plate se compose de:
Kanal - Flachanker beinhaltet:
canal - anclaje plano contiene:
canale - l'ancora piatta contiene:
ryzna - kotwa płaska zawiera:

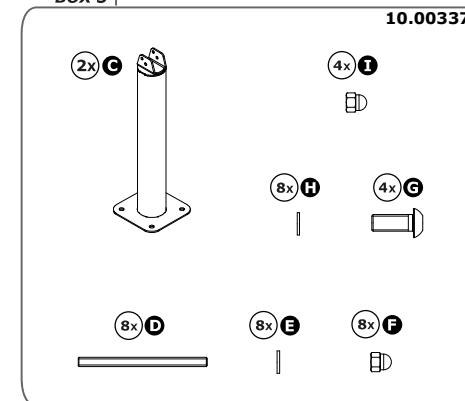
BOX 1

10.00328 - blue
10.00351 - lime



BOX 3

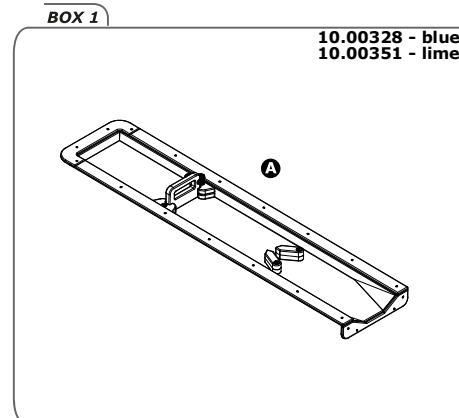
10.00337



channel - concrete anchor includes:
kanaal - een betonanker bevat:
canal - un ancre à béton se compose de:
Kanal - Betonanker enthält:
canal - anclaje para hormigón contiene:
canale - l'ancora per calcestruzzo contiene:
ryzna - kotwa do betonu zawiera:

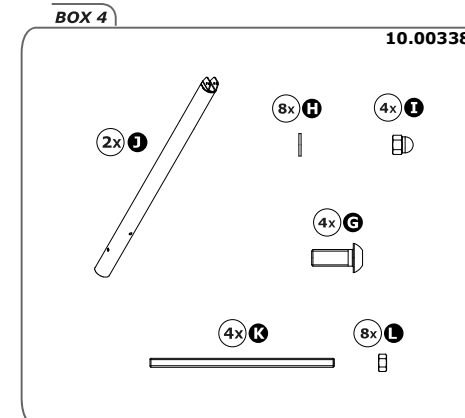
BOX 1

10.00328 - blue
10.00351 - lime



BOX 4

10.00338



ASSEMBLY - MONTAGE - MONTAJE
MONTAGGIO - MONTAŽ

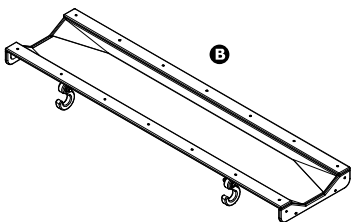
PART LIST - ONDERDELEN - LISTE DES PIÈCES - UNTERTEILE
LISTA DE PARTES - ELENCO DEGLI ELEMENTI - LISTA CZĘŚCI

- Take all parts out of the packaging and check if anything is damaged, and if all parts are present.
- Verwijder alle onderdelen uit de verpakking en kijk of er beschadigde of ontbrekende delen zijn.
- Sortez toutes les pièces de l'emballage et vérifiez s'il y a des pièces abîmées ou manquantes.
- Holen Sie alle Unterteile aus der Verpackung und kontrollieren Sie, ob es beschädigte oder fehlende Teile gibt.
- Saque todas las piezas del embalaje y compruebe si algo está dañado, y si todas las piezas están presentes.
- Rimuovere tutte le parte dalla confezione, controllare che niente sia danneggiato e che tutti i pezzi siano presenti.
- Wyjąć wszystkie części z opakowania, sprawdzić, czy jakiegś nie brakuje lub czy nie uległa zniszczeniu.

split channel - flat anchor includes:
gesplitst kanaal - een platte anker bevat:
canal divisé - un ancre plate se compose de:
geteilter Kanal - Flachanker beinhaltet:
canal dividido - anclaje plano contiene:
canale diviso - l'ancora piatta contiene:
rywna dwustronna - kotwa płaska zawiera:

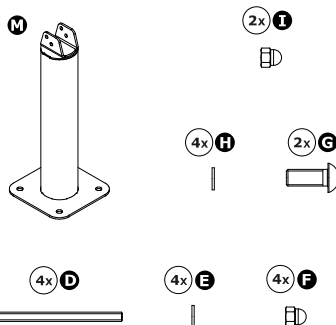
BOX 2

10.00329 - blue
10.00352 - lime



BOX 5

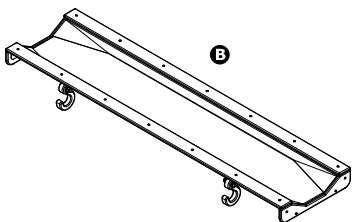
10.00339



split channel - concrete anchor includes:
gesplitst kanaal - een betonanker bevat:
canal divisé - un ancre à béton se compose de:
geteilter Kanal - Betonanker enthält:
canal dividido - anclaje para hormigón contiene:
canale diviso - l'ancora per calcestruzzo contiene:
rywna dwustronna - kotwa do betonu zawiera:

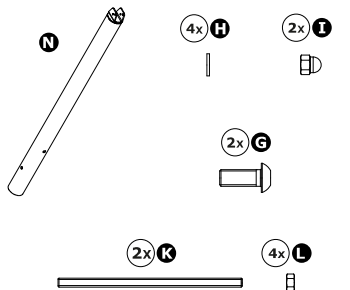
BOX 2

10.00329 - blue
10.00352 - lime



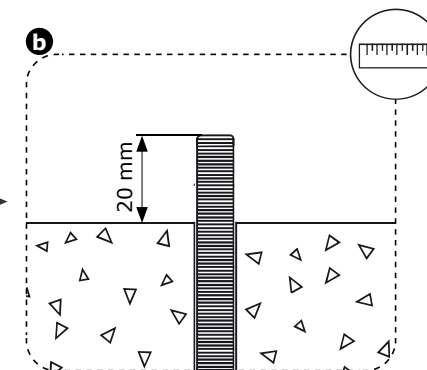
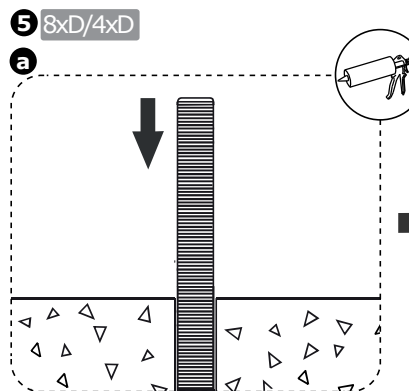
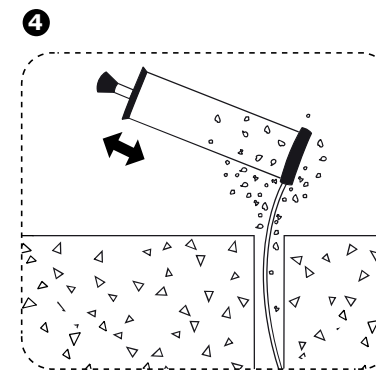
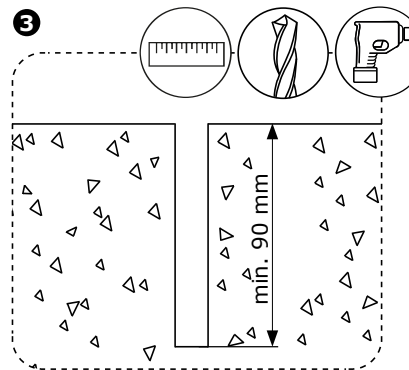
BOX 6

10.00340

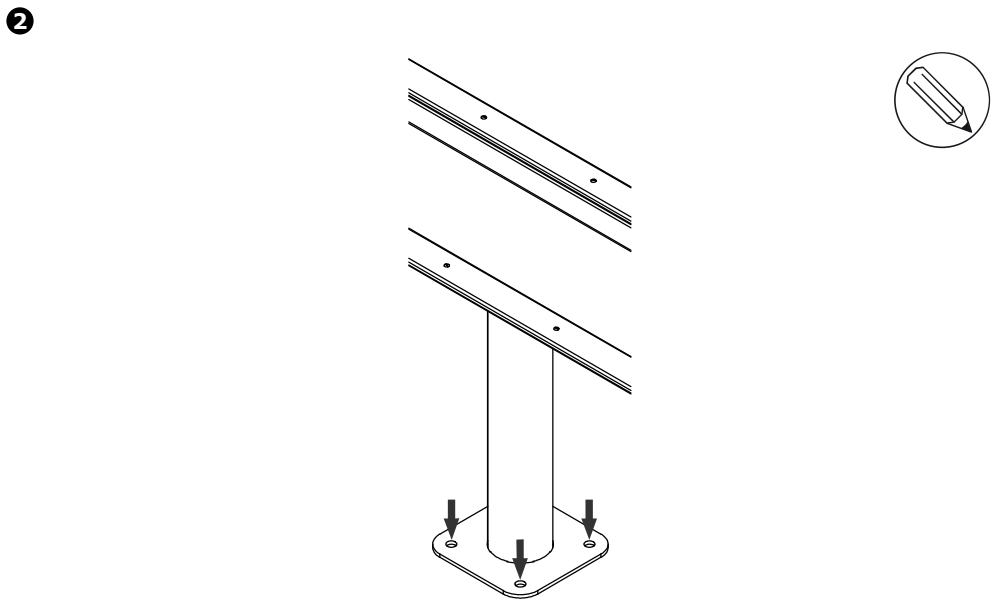
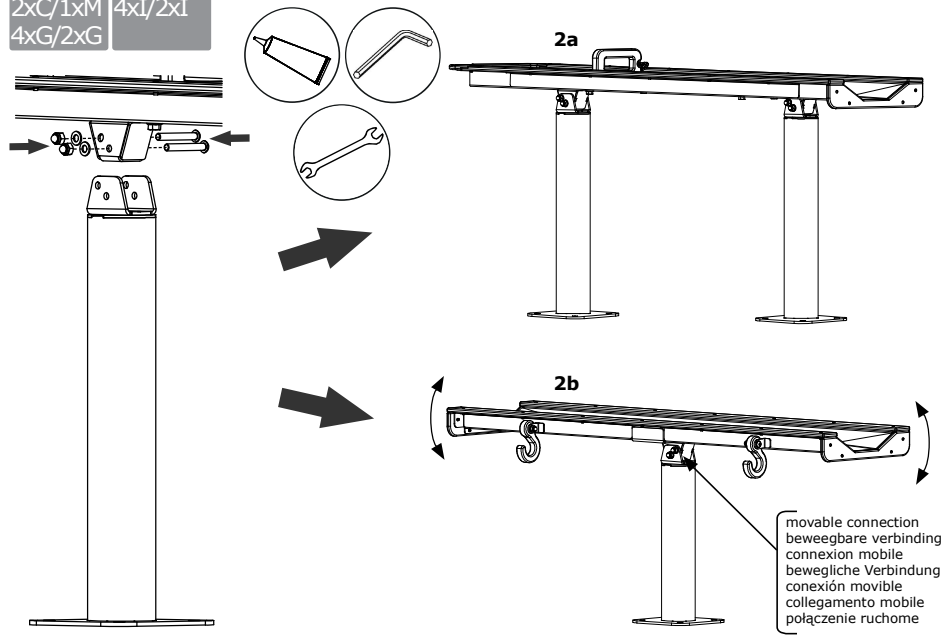


ASSEMBLY - MONTAGE - MONTAJE
MONTAGGIO - MONTAŽ

Ia



- 1** 1xA/1xB 8xH/4xH
2xC/1xM 4xI/2xI
4xG/2xG



**PART LIST - ONDERDELEN - LISTE DES PIÈCES - UNTÉRTEILE
LISTA DE PARTES - ELENCO DEGLI ELEMENTI - LISTA CZĘŚCI**

BOX 1

10.00328 - blue
10.00351 - lime

A channel body
goot-hoofdgedeelte
goulotte-corps
Rinne-Körper
canaleta-cuerpo
grondaia - corpo
rynna - korpus

BOX 2

B split channel body
dubbelzijdige goot - lichaam
gouttière recto-verso - corps
zweiseitige Rinne - Körper
canalón de dos caras - cuerpo
grondaia bilaterale - corpo
rynna dwustronna - korpus



ASSEMBLY - MONTAGE - MONTAJE MONTAGGIO - MONTAŻ

PART LIST - ONDERDELEN - LISTE DES PIÈCES - UNTERTEILE LISTA DE PARTES - ELENCO DEGLI ELEMENTI - LISTA CZĘŚCI

BOX 3

- | | |
|--|--|
| <p>g leg type B-1 (flat anchor)
poot type B-1 (platte anker)
pied type B-1 (ancre plate)
Fuß Typ B-1 (Flachanker)
pata tipo B-1 (anclaje plano)
gamba di tipo B-1 (ancora piatta)
noga typ B-1 (kotwa płaska)</p> | <p>g hexagon socket button head screw M8x60
inbusschroef met bolle kop M8x60
boulon à tête sphérique sis pans M8x60
Innensechskantschraube M8x60
tornillo de cabeza hueca hexagonal M8x60
vite esagonale con testa a sfera M8x60
śruba z łbem kulistym z gniazdem sześciokątnym M8x60</p> |
| <p>h threaded bar M12x110
draadstang M12x110
tige fi letée M12x110
Gewindestange M12x110
barra roscada M12x110
vite passante M12x110
pręt gwintowany M12x110</p> | <p>h washer M8
vlakke sluitring M8
rondelle platte M8
Unterlegscheibe M8
arandela M8
rondella piatta M8
podkładka M8</p> |
| <p>h washer M12
vlakke sluitring M12
rondelle platte M12
Unterlegscheibe M12
arandela M12
rondella piatta M12
podkładka M12</p> | <p>h hexagon self-locking domed cap nut M12
dopmoer M12
coupelle à écrou à six pans creux M12
Hexagon Hutmutter M12
tuerca ciega hexagonal M12
dado cieco esagonale M12
nakrętka sześciokątna samohamowna kotpakowa M12</p> |
| <p>h hexagon self-locking domed cap nut M12
dopmoer M12
coupelle à écrou à six pans creux M12
Hexagon Hutmutter M12
tuerca ciega hexagonal M12
dado cieco esagonale M12
nakrętka sześciokątna samohamowna kotpakowa M12</p> | |

BOX 4

- | | |
|--|---|
| <p>g hexagon socket button head screw M8x60
inbusschroef met bolle kop M8x60
boulon à tête sphérique sis pans M8x60
Innensechskantschraube M8x60
tornillo de cabeza hueca hexagonal M8x60
vite esagonale con testa a sfera M8x60
śruba z łbem kulistym z gniazdem sześciokątnym M8x60</p> | <p>h threaded bar M12x200
draadstang M12x200
tige fi letée M12x200
Gewindestange M12x200
barra roscada M12x200
vite passante M12x200
pręt gwintowany M12x200</p> |
| <p>h washer M8
vlakke sluitring M8
rondelle platte M8
Unterlegscheibe M8
arandela M8
rondella piatta M8
podkładka M8</p> | <p>h hexagon nut M12
moer M12
écrou hexagonal M12
Sechskantmutter M12
tuerca hexagonal M12
dado esagonale M12
nakrętka sześciokątna M12</p> |
| <p>h hexagon self-locking domed cap nut M8
dopmoer M8
coupelle à écrou à six pans creux M8
Hexagon Hutmutter M8
tuerca ciega hexagonal M8
dado cieco esagonale M8
nakrętka sześciokątna samohamowna kotpakowa M8</p> | |
| <p>h leg type B-1 (concrete anchor)
poot type B-1 (betonanker)
pied type B-1 (ancre béton)
Fuß Typ B-1 (Betonanker)
pata tipo B-1 (anclaje para hormigón)
gamba di tipo B-1 (ancora per calcestruzzo)
noga typ B-1 (kotwa do betonu)</p> | |



ASSEMBLY - MONTAGE - MONTAJE MONTAGGIO - MONTAŻ

PL

Ia Kotwienie do posadzki:

22 - 24

- Przykręcić nogi (C)/(M) do urządzenia (A)/(B) przy użyciu (G), (H), (I). Połączenia gwintowane zabezpieczyć klejem do gwintów.
- Uwaga:**
Rynna - mocno dokręcić przed sklejeniem (2a).
Rynna dwustronna - przed sklejeniem upewnić się, że połączenie jest nadal ruchome (2b).
- Ustawić urządzenie w wybranym miejscu i zaznaczyć miejsca na otwory.
 - Wywiercić otwory na kotwy na głębokość minimum 90mm.
 - Z wywierconych otworów usunąć pył.
 - W wywierconych otworach zamocować pręty (D) za pomocą kotwy chemicznej. Kotwić w fundamencie ściśle wg zaleceń producenta kotwy chemicznej, zachowując szczególną staranność oraz mając na uwadze dane montażowe takie jak m.in. głębokość i średnica wiercenia oraz czas utwardzania. Górna powierzchnia kotwy nie powinna wystawać ponad posadzkę więcej niż 20mm. Opcjonalnie można użyć kotew mechanicznych M12 (nie zawarte w zestawie), które należy montować zgodnie z zaleceniami producenta. Końce kotew i nakrętki wystające ponad posadzkę zabezpieczyć w sposób uniemożliwiający zranienie.
 - Po związaniu kotew w posadzce, ustawić urządzenie na kotwach i przykręcić do podłoża jak pokazano na rysunku. Połączenia gwintowane zabezpieczyć klejem do gwintów. Urządzenia zostały zaprojektowane w taki sposób, że ich pochYLENIA wynoszą od 1% do 1,5% w kierunku odpływu wody. Zapewnia to swobodny odpływ wody.

Ib Kotwienie do gruntu:

25 - 28

- Zmontować nogi (J)/(N): we właściwych otworach rury nogi zamontować pręty gwintowane (K) i dokręcić nakrętki (L).
 - Przykręcić nogi (J)/(N) do urządzenia (A)/(B) przy użyciu (G), (H), (I). Połączenia gwintowane zabezpieczyć klejem do gwintów.
- Uwaga:**
Rynna - mocno dokręcić przed sklejeniem (2a).
Rynna dwustronna - przed sklejeniem upewnić się, że połączenie jest nadal ruchome (2b).
- Wykopać dołki o średnicy 300mm na głębokość 850mm. Rozstaw dołków pokazano na planie rozmieszczenia. Wyrównać dno dołków i ubić ziemię. Na dnie umieścić i ubić ok. 50mm warstwę podsypki.
 - Umieścić zmontowane urządzenie w wykopanych dołkach tak, aby oznaczenia poziomu gruntu na nogach urządzenia pokrywały się z planowanym poziomem powierzchni placu zabaw. Wstępnie umocować np. cegłą lub kamieniem nogi i upewnić się, że zachowane są odległości i wymiary jak na rysunku. Urządzenia zostały zaprojektowane w taki sposób, że ich pochYLENIA wynoszą od 1% do 1,5% w kierunku odpływu wody. Zapewnia to swobodny odpływ wody.
 - Zabezpieczyć nadziemną część urządzenia przed zachłapaniem betonem. Wymieszać taką ilość betonu, aby wypełnić dołki. Należy postępować dokładnie według instrukcji producenta betonu. Zalać dół betonem (górną powierzchnia betonowego fundamentu min. 400mm poniżej powierzchni gruntu), a następnie ponownie upewnić się, że po zalaniu zachowane są wymiary montażowe urządzenia. Powyższe wytyczne są jedynie rekomendacjami – kotwa betonowa nie powinna stwarzać zagrożenia bezpieczeństwa i musi być wykonana zgodnie z wytycznymi zawartymi w normie EN-1176-1:2017.
 - Pozwolić na związanie betonu przed rozpoczęciem kolejnego kroku. Zalecany czas min. 10 godzin.
 - Pokryć widoczny beton ziemią tak, aby podłoże znowu było równe. Upewnić się, że podłoże jest bezpieczne i spełnia wymagania EN 1176-1:2017.



ASSEMBLY - MONTAGE - MONTAJE MONTAGGIO - MONTAŽ

IT



Ia Ancoraggio al pavimento:

22 - 24

- Avvitare le gambe (C)/(M) al dispositivo (A)/(B) usando i raccordi (G), (H), (I). Le connessioni filettate devono essere protette con la colla per filettature.

ATTENZIONE!

Canale: serrare saldamente prima di incollare (2a).

Canale diviso - prima di incollare, assicurarsi che il collegamento sia ancora mobile (2b).

- Collocare il dispositivo nella posizione desiderata e segnare i punti per i fori.
- Realizzare i fori per l'ancoraggio (profondità minima: 90 mm).
- Rimuovere la polvere dai fori realizzati.
- Nei fori realizzati fissare le barre (D) con l'ancora chimica. Ancorare nella fondazione, seguendo alla lettera le indicazioni del produttore dell'ancora chimica. Procedere con cura e tenere conto dei dati di montaggio, quali tra l'altro la profondità e il diametro di foratura, i tempi di indurimento. La superficie superiore dell'ancoraggio non deve sporgere oltre il pavimento per più di 20 mm. Opzionalmente è possibile usare l'ancora meccanica M12 (non in dotazione). L'ancora deve essere installata seguendo le istruzioni del produttore. Le estremità delle ancore e i dadi che sporgono sopra il pavimento devono essere messi in sicurezza per evitare gli incidenti.
- Dopo che l'ancoraggio si sia indurito, collocare il dispositivo sulle ancore e avvitare al pavimento, come da figura. Le connessioni filettate devono essere protette con la colla per filettature. I dispositivi sono progettati in modo tale che le loro inclinazioni siano comprese tra 1% - 1,5% verso il deflusso dell'acqua. Ciò garantisce un drenaggio gratuito dell'acqua.

Ib Ancoraggio al suolo:

25 - 28

- Montare le gambe (J)/(N): negli appositi fori del tubo della gamba montare le barre filettate (K) e avvitare i dadi (L).
- Avvitare le gambe (J)/(N) al dispositivo (A)/(B) usando i raccordi (G), (H), (I). Le connessioni filettate devono essere protette con la colla per filettature.

ATTENZIONE!

Canale: serrare saldamente prima di incollare (2a).

Canale diviso - prima di incollare, assicurarsi che il collegamento sia ancora mobile (2b).

- Scavare le buche con il diametro di 300 mm alla profondità di 850 mm. La distanza tra le buche è stata riportata nel layout. Livellare il fondo delle buche e compattare la terra. Mettere sul fondo e compattare ca. 50 mm di pietrisco.
- Collocare il dispositivo montato nelle buche scavate in modo tale che l'indicazione del livello del suolo sulle gambe del dispositivo corrisponda al livello previsto della superficie del parco giochi. Fissare preliminarmente le gambe per esempio con un mattone o una pietra e assicurarsi che le distanze e le misure siano come da disegno. I dispositivi sono progettati in modo tale che le loro inclinazioni siano comprese tra 1% - 1,5% verso il deflusso dell'acqua. Ciò garantisce un drenaggio gratuito dell'acqua.
- La parte superficiale del dispositivo deve essere protetta dal calcestruzzo. Mescolare la calcestruzzo in quantità tale da riempire le buche. Seguire alla parola le indicazioni del produttore del parco giochi. Versare il calcestruzzo nella buca (la superficie superiore della fondazione in calcestruzzo deve essere ad almeno 400 mm sotto la superficie del suolo). Assicurarsi che tutte le dimensioni di montaggio del dispositivo sono state rispettate. Tali orientamenti sono solo le raccomandazioni - l'ancora in calcestruzzo non deve essere pericolosa e deve essere realizzata secondo la norma EN-1176-1:2017.
- Prima di procedere, lasciare legare il calcestruzzo. Tempo consigliato: almeno 10 ore.
- Ricoprire il calcestruzzo visibile di terra in modo da livellare la superficie. Assicurarsi che la superficie sia sicura e conforme alla norma EN 1176-1:2017.



ASSEMBLY - MONTAGE - MONTAJE MONTAGGIO - MONTAŽ



PART LIST - ONDERDELEN - LISTE DES PIÈCES - UNTERTEILE LISTA DE PARTES - ELENCO DEGLI ELEMENTI - LISTA CZĘŚCI

BOX 5

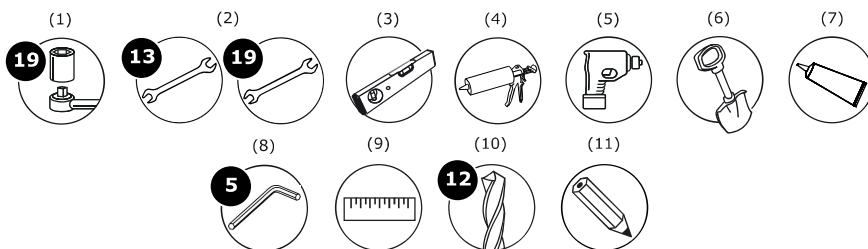
- | | |
|--|---|
| <p>1 threaded bar M12x110
draadstang M12x110
tige fi letée M12x110
Gewindestange M12x110
barra roscada M12x110
vite passante M12x110
pręt gwintowany M12x110</p> | <p>4 washer M8
vlakke sluitring M8
rondelle platte M8
Unterlegscheibe M8
arandela M8
rondella piatta M8
podkładka M8</p> |
| <p>3 washer M12
vlakke sluitring M12
rondelle platte M12
Unterlegscheibe M12
arandela M12
rondella piatta M12
podkładka M12</p> | <p>1 hexagon self-locking domed cap nut M8
dopmoer M8
coupelle à écrou à six pans creux M8
Hexagon Hutmutter M8
tuerca ciega hexagonal M8
dado cieco esagonale M8
nakrętka sześciokątna samohamowna kolpakowa M8</p> |
| <p>6 hexagon self-locking domed cap nut M12
dopmoer M12
coupelle à écrou à six pans creux M12
Hexagon Hutmutter M12
tuerca ciega hexagonal M12
dado cieco esagonale M12
nakrętka sześciokątna samohamowna kolpakowa M12</p> | <p>7 leg type B-2 (flat anchor)
poot type B-2 (platte anker)
pied type B-2 (ancre plate)
Fuß Typ B-2 (Flachanker)
pata tipo B-2 (anclaje plano)
gamba di tipo B-2 (ancora piatta)
noga typ B-2 (kotwa płaska)</p> |
| <p>6 hexagon socket button head screw M8x60
inbusschroef met bolle kop M8x60
boulon à tête sphérique sis pans M8x60
Innensechskantschraube M8x60
tornillo de cabeza hueca hexagonal M8x60
vite esagonale con testa a sfera M8x60
śruba z łbem kulistym z gniazdem sześciokątnym M8x60</p> | |

BOX 6

- | | |
|--|--|
| <p>6 hexagon socket button head screw M8x60
inbusschroef met bolle kop M8x60
boulon à tête sphérique sis pans M8x60
Innensechskantschraube M8x60
tornillo de cabeza hueca hexagonal M8x60
vite esagonale con testa a sfera M8x60
śruba z łbem kulistym z gniazdem sześciokątnym M8x60</p> | <p>1 hexagon nut M12
moer M12
écrou hexagonal M12
Sechskantmutter M12
tuerca hexagonal M12
dado esagonale M12
nakrętka sześciokątna M12</p> |
| <p>4 washer M8
vlakke sluitring M8
rondelle platte M8
Unterlegscheibe M8
arandela M8
rondella piatta M8
podkładka M8</p> | <p>7 leg type B-2 (concrete anchor)
poot type B-2 (betonanker)
pied type B-2 (ancre béton)
Fuß Typ B-2 (Betonanker)
pata tipo B-2 (anclaje para hormigón)
gamba di tipo B-2 (ancora per calcestruzzo)</p> |
| <p>1 hexagon self-locking domed cap nut M8
dopmoer M8
coupelle à écrou à six pans creux M8
Hexagon Hutmutter M8
tuerca ciega hexagonal M8
dado cieco esagonale M8
nakrętka sześciokątna samohamowna kolpakowa M8</p> | |
| <p>1 threaded bar M12x200
draadstang M12x200
tige fi letée M12x200
Gewindestange M12x200
barra roscada M12x200
vite passante M12x200
pręt gwintowany M12x200</p> | |

ASSEMBLY - MONTAGE - MONTAJE MONTAGGIO - MONTAŻ

TOOLS - GEREEDSCHAP - OUTILS - WERKZEUGE HERRAMIENTAS - STRUMENTI DA LAVORO - NARZĘDZIA



EN

- (1) ratchet spanner with cap 19
- (2) spanner wrench 13, 19
- (3) spirit level
- (4) cartridge gun
- (5) hammer drill
- (6) shovel
- (7) threadlocker
- (8) allen key no. 5
- (9) tape measure 3 m
- (10) concrete drill bit diameter 12 mm
- (11) pencil

NL

- (1) ratelsleutel met dop 19
- (2) steeksleutel 13, 19
- (3) waterpasser
- (4) kitpistool
- (5) hamer boor
- (6) spade
- (7) schroefdraadborging
- (8) inbussleutel 5
- (9) rolmaat 3 m
- (10) betonboor met diameter 12 mm
- (11) potlood

FR

- (1) clé à cliquet avec douille 19
- (2) clé plate 13, 19
- (3) niveau à bulle d'air
- (4) pistolet à cartouche
- (5) perceuse à percussion
- (6) pelle
- (7) frein fi let (colle)
- (8) clé hexagonale 5
- (9) mètre à ruban 3 m
- (10) forage de béton diamètre 12 mm
- (11) crayon

DE

- (1) Universalschraubenschlüssel mit Aufsatz 19
- (2) Mutternschlüssel 13, 19
- (3) Wasserwaage
- (4) Extruder Pistole
- (5) Schlagbohrer
- (6) Spaten
- (7) Schraubensicherung
- (8) Innensechskantschlüssel 5
- (9) Maßband 3 m
- (10) Betonbohrer, Durchmesser 12 mm
- (11) Bleistift

ES

- (1) llave de trinquete con boca del 19
- (2) llave inglesa 13, 19
- (3) nivel de aire
- (4) pistola de aplicación
- (5) taladro de martillo
- (6) pala
- (7) roscas
- (8) llave hexagonal 5
- (9) cinta métrica 3 m
- (10) taladro para concreto de diámetro 12 mm
- (11) lápiz

IT

- (1) chiave a cricchetto con attacco da 19
- (2) chiave 13, 19
- (3) livella ad acqua
- (4) pistola di applicazione
- (5) trapano a percussione
- (6) badile
- (7) roscas
- (8) chiave esagonale 5
- (9) metro a nastro 3 m
- (10) trapano per calcestruzzo 12 mm
- (11) matita

PL

- (1) klucz z grzechotką i nakładką 19
- (2) klucz płaski rozmiar 13, 19
- (3) poziomica
- (4) pistolet do kleju montażowego
- (5) wiertarka udarowa
- (6) łopata
- (7) klej do gwintów
- (8) klucz ampulowy nr. 5
- (9) metrówka 3 m
- (10) wiertło do betonu o średnicy 12 mm
- (11) ołówek

ASSEMBLY - MONTAGE - MONTAJE MONTAGGIO - MONTAŻ

ES

Ia Anclaje al suelo:

22 - 24

1. Atornille las patas (C)/(M) al dispositivo (A)/(B) utilizando las uniones (G), (H), (I). Asegure las conexiones roscadas con sellador para roscas.

ADVERTENCIA!

Canal: apriete firmemente antes de pegar (2a).

Canal dividido: antes de pegar, asegúrese de que la conexión aún se pueda mover (2b).

2. Coloque el dispositivo en el lugar deseado y marcar los espacios para los orificios.
3. Perfore los agujeros para los anclajes a una profundidad mínima de 90 mm.
4. Limpie el polvo de los orificios perforados.
5. Fije la varilla (D) en los orificios perforados mediante un anclaje químico. Ancle en los cimientos siguiendo estrictamente las recomendaciones del fabricante del anclaje químico, manteniendo un especial cuidado y teniendo en cuenta los datos de montaje como la profundidad y el diámetro de perforación y el tiempo de endurecido. La superficie superior del anclaje no debería sobresalir más de 20 mm del pavimento. Como alternativa pueden utilizarse anclajes mecánicos M12 (no incluidos en el conjunto), que deben montarse según las recomendaciones del fabricante. Asegure los extremos de los anclajes y las tuercas que sobresalen del pavimento para evitar lesiones.
6. Una vez asentados los anclajes al pavimento, coloque el dispositivo sobre los anclajes y atornille al pavimento tal y como se muestra en la figura. Asegure las conexiones roscadas con sellador para roscas. Los dispositivos están diseñados de tal manera que sus inclinaciones oscilan entre 1% - 1,5% hacia la salida de agua. Esto asegura un drenaje libre de agua.

Ib Anclaje a la tierra:

25 - 28

1. Monte las patas (J)/(N): encaje las varillas roscadas (K) en los orificios correspondientes del tubo de la pata y apretar las tuercas (L).
2. Atornille las patas (J)/(N) al dispositivo (A)/(B) utilizando las uniones (G), (H), (I). Asegure las conexiones roscadas con sellador para roscas.

ADVERTENCIA!

Canal: apriete firmemente antes de pegar (2a).

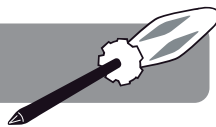
Canal dividido: antes de pegar, asegúrese de que la conexión aún se pueda mover (2b).

3. Cave agujeros con un diámetro de 300mm a una profundidad de 850mm. Separe los agujeros tal y como se muestra en el plan de separación. Nivele el fondo de los agujeros y aplane el suelo. Coloque y compacte una capa de lastre de unos 50 mm sobre el fondo.
4. Coloque los anclajes montados en los agujeros excavados de modo que la marca del nivel del suelo coincida con el nivel previsto de la superficie de la zona de juegos. Fije inicialmente las patas, p. ej. con ladrillos o piedras, y asegúrese de que se respetan las distancias y las dimensiones indicadas en la figura. Los dispositivos están diseñados de tal manera que sus inclinaciones oscilan entre 1% - 1,5% hacia la salida de agua. Esto asegura un drenaje libre de agua.
5. Proteja la parte superior del dispositivo para que no salpique el hormigón. Mezcle suficiente hormigón para llenar los agujeros. Siga detenidamente las instrucciones del fabricante del hormigón. Vierta el hormigón sobre la parte inferior (superficie superior de los cimientos de hormigón min. 400mm bajo la superficie del suelo), a continuación, vuelva a asegurarse de que tras el vertido del hormigón se mantienen las dimensiones de montaje del dispositivo. Las directrices anteriores son solo recomendaciones - el anclaje para hormigón no debería suponer un riesgo para la seguridad y debe realizarse de acuerdo con las directrices contenidas en la norma EN- 1176-1:2017.
6. Deje que el hormigón fragüe antes de empezar el siguiente paso. Tiempo recomendado min. 10 horas.
7. Entierre el agujero cubriendo el hormigón visible con tierra para que el suelo vuelva a estar nivelado. Asegúrese de que la superficie es segura y cumple los requisitos de la norma EN 1176-1:2017.



ASSEMBLY - MONTAGE - MONTAJE MONTAGGIO - MONTAŽ

DE



Ia Verankerung am Boden:

22 - 24

1. Schrauben Sie die Füße (C)/(M) mit den Befestigungselementen (G), (H), (I) an das Gerät (A)/(B). Gewindeverbindungen mit Gewindekleber absichern.

WARNUNG!

Kanal - vor dem Verkleben fest anziehen (2a).

Geteilter Kanal - Stellen Sie vor dem Verkleben sicher, dass die Verbindung noch beweglich ist (2b).

2. Stellen Sie das Gerät an der ausgewählten Stelle auf und markieren Sie die Stellen für Löcher.
3. Bohren Sie Löcher für die Anker auf einer Mindestdtiefe von 90 mm.
4. Entfernen Sie Staub von den Bohrlöchern.
5. Befestigen Sie die Stangen (D) mit einem chemischen Anker in den Bohrlöchern. Verankern Sie das Fundament streng nach den Empfehlungen des Herstellers des chemischen Ankers, mit besonderer Sorgfalt und unter Berücksichtigung von Montagedaten wie u.a. Bohrtiefe und -durchmesser sowie Aushärtezeit. Die Oberseite des Ankers sollte nicht mehr als 20 mm über den Boden hinausragen. Optional können Sie mechanische M12-Anker (nicht im Set enthalten) verwenden, die gemäß den Herstellervorgaben zu montieren sind. Die über den Boden hinausragenden Enden der Anker und Muttern sind so abzusichern, dass Verletzungen vermieden werden.
6. Setzen Sie das Gerät nach dem Abbinden der Anker in den Boden auf die Anker und schrauben Sie es wie in der Abbildung gezeigt am Boden fest. Gewindeverbindungen mit Gewindekleber absichern. Die Geräte sind so ausgelegt, dass ihre Neigungen zum Wasserabfluss zwischen 1% - 1,5% liegen. Dies gewährleistet eine freie Wasserableitung.

Ib Verankerung am Boden:

25 - 28

1. Bauen Sie die Füße (J)/(N) zusammen: montieren Sie die Gewindestangen (K) in den entsprechenden Löchern im Fußrohr und ziehen Sie die Muttern (L) fest.
2. Schrauben Sie die Füße (J)/(N) mit den Befestigungselementen (G), (H), (I) an das Gerät (A)/(B). Gewindeverbindungen mit Gewindekleber absichern.

WARNUNG!

Kanal - vor dem Verkleben fest anziehen (2a).

Geteilter Kanal - Stellen Sie vor dem Verkleben sicher, dass die Verbindung noch beweglich ist (2b).

3. Graben Sie Löcher mit einem Durchmesser von 300 mm in einer Tiefe von 850 mm. Der Anordnung der Löcher ist im Aufstellungsplan angegeben. Den Boden der Löcher ausgleichen und den Boden stampfen. Platzieren und stampfen Sie am Boden eine ca. 50 mm dicke Schotterschicht.
4. Platzieren Sie das zusammengebaute Gerät so in den gegrabenen Löchern, dass die Bodenmarkierungen an den Gerätebeinen mit dem geplanten Niveau der Spielflozoberfläche übereinstimmen. Befestigen Sie vorläufig die FüÙe z.B. mit Ziegeln oder Steinen und stellen Sie sicher, dass die in der Abbildung angegebenen Abstände und Abmessungen eingehalten werden. Die Geräte sind so ausgelegt, dass ihre Neigungen zum Wasserabfluss zwischen 1% - 1,5% liegen. Dies gewährleistet eine freie Wasserableitung.
5. Sichern Sie den oberirdischen Teil des Geräts vor Spritzen mit Beton. Mischen Sie genug Beton, um die Löcher zu füllen. Befolgen Sie die Anweisungen des Betonherstellers genau. Gießen Sie das Loch mit Beton (die Oberfläche des Betonfundaments mindestens 400 mm unter der Erdoberfläche) und stellen Sie dann sicher, dass die Montageabmessungen nach dem Gießen eingehalten werden. Die oben genannten Vorgaben sind nur Empfehlungen - der Betonanker sollte kein Sicherheitsrisiko darstellen und muss gemäß den Richtlinien in der Norm EN-1176-1:2017 hergestellt werden.
6. Lassen Sie den Beton abbinden, bevor Sie mit dem nächsten Schritt beginnen. Empfohlene Zeit min. 10 Stunden.
7. Decken Sie den sichtbaren Beton so mit Erde ab, dass der Untergrund wieder eben ist. Stellen Sie sicher, dass der Untergrund sicher ist und den Anforderungen von EN 1176-1:2017 entspricht.



ASSEMBLY - MONTAGE - MONTAJE MONTAGGIO - MONTAŽ

EN



Ia Anchoring to the floor:

22 - 24

1. Screw the legs (C)/(M) to the device (A)/(B) using the fasteners (G), (H), (I). Secure threaded connections with threadlocker.

WARNING!

Channel - tighten firmly before gluing (2a).

Split channel - before gluing, make sure that the connection is still movable (2b).

2. Place the device in the selected place and mark the places for holes.
3. Drill holes for the anchors to a minimum depth of 90mm.
4. Remove any dust from the drilled holes.
5. Fix the rods (D) in the drilled holes with a chemical anchor. Anchor in the foundation strictly according to the recommendations of the manufacturer of the chemical anchor, observing due diligence and taking into account installation data such as among others drilling depth and diameter and hardening time. The upper surface of the anchor should not protrude above the floor more than 20mm. Optionally, you can use M12 mechanical anchors (not included in the kit) which should be installed in accordance with manufacturer's recommendations. Secure the ends of the anchors and nuts protruding above the floor in a way preventing injury.
6. After setting the anchors in the floor, place the device on the anchors and screw it to the ground as shown in the drawing. Secure threaded connections with thread glue. The devices are designed in such a way that their inclinations range from 1% to 1,5% towards the water outflow. This ensures free drainage of water.

Ib Anchoring to the ground:

25 - 28

1. Assemble the legs (J)/(N): install the threaded rods (K) in the appropriate holes of the leg tube and tighten nuts (L).
2. Screw the legs (J)/(N) to the device (A)/(B) using the fasteners (G), (H), (I). Secure the threaded connections with thread glue.

WARNING!

Channel - tighten firmly before gluing (2a).

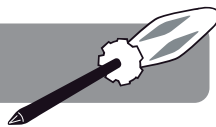
Split channel - before gluing, make sure that the connection is still movable (2b).

3. Dig pits 300mm in diameter to a depth of 850mm. The spacing of the pits is shown in the layout plan. Equalize bottom of the pits and tamp the soil. At the bottom, place and tamp an approx. 50 mm layer of ballast.
4. Place the assembled device in the dug pits so that the ground level markings on the legs of the device coincide with the planned level of the playground surface. Pre-fix the legs with e.g., brick or stone and make sure that the distances and dimensions shown in the drawing are maintained. The devices are designed in such a way that their inclinations range from 1% to 1,5% towards the water outflow. This ensures free drainage of water.
5. Protect the above-ground part of the device against splashing with concrete. Mix enough concrete to fill the pits. Follow the concrete manufacturer's instructions carefully. Pour the pit with concrete (upper surface of the concrete foundation min. 400mm below the ground), and then make sure that after pouring, the installation dimensions of the device are preserved. The above guidelines are recommendations only - a concrete anchor should not pose a safety risk and must be made in accordance with the guidelines contained in the EN 1176-1:2017 standard.
6. Allow the concrete to set before starting the next step. Recommended time min. 10 hours.
7. Cover the visible concrete with soil so that the ground is even again. Make sure the ground is safe and complies with requirements of EN 1176-1: 2017.



ASSEMBLY - MONTAGE - MONTAJE MONTAGGIO - MONTAŽ

NL



Ia Verankering in de grond:

22 - 24

1. Draai de poten (C)/(M) vast aan apparaat (A)/(B) met de verbindingstukken (G), (H), (I). De schroefverbindingen zekeren met schroefdraadlijm.

WAARSCHUWING!

Kanaal - draai stevig vast alvorens te lijmen (2a).

Gesplitst kanaal - zorg er voor het lijmen voor dat de verbinding nog beweegbaar is (2b).

2. Plaats het apparaat op de gewenste plek en markeer de plekken voor de gaten.
3. Boor gaten voor de ankers met een minimale diepte van 90mm.
4. Verwijder stof uit de geboorde gaten.
5. Plaats bouten (D) in de gaten met behulp van chemisch anker. Zorgvuldig verankeren in het fundament onder strikte naleving van de aanbevelingen van de producent van de chemische anker, rekening houdend met montagegegevens als de boordiepte en -diameter en uithardingstijd. Het bovenste vlak van het anker mag niet meer dan 20 mm boven de grond uitsteken. Er kunnen optioneel M12 mechanische ankers worden gebruikt (niet inbegrepen), die moeten worden gemonteerd aan de hand van de aanbevelingen van de producent. De uiteinden van de ankers en moeren die boven de grond uitsteken, moeten zo worden beveiligd dat verwondingen voorkomen worden.
6. Na het vastzetten van de ankers in de grond het apparaat op de ankers plaatsen en vastdraaien aan de grond zoals getoond op de afbeelding. De schroefverbindingen. De apparaten zijn zo ontworpen dat hun hellingshoek varieert van 1% - 1,5% richting de waterafvoer. Dit zorgt voor een vrije afvoer van water.

Ib Grondanker:

25 - 28

1. De poten (J)/(N) monteren: in de juiste openingen van de pootbuizen de schroefbouten (K) monteren en de bouten (L) aandraaien.
2. Draai de poten (J)/(N) vast aan apparaat (A)/(B) met de verbindingstukken (G), (H), (I). De schroefverbindingen zekeren met schroefdraadlijm.

WAARSCHUWING!

Kanaal - draai stevig vast alvorens te lijmen (2a).

Gesplitst kanaal - zorg er voor het lijmen voor dat de verbinding nog beweegbaar is (2b).

3. Graaf gaten met een diameter van 300mm en een diepte van 850mm. De plaatsing van de gaten is getoond op het plaatsingsschema. Egaliseer de bodem van de gaten en druk de aarde aan. Strooi een ca. 50mm dikke laag fundatiekorrel op de bodem en druk dit aan.
4. Plaats het apparaat zo op de gegraven gat dat de markering van het grondniveau op de poten van het apparaat gelijk ligt met het geplande grondniveau van de speeltuin. De poten van het apparaat tijdelijk vastzetten, bijv. met stenen, en zorgen dat de afmetingen en afstanden van de afbeelding zijn gehandhaafd. De apparaten zijn zo ontworpen dat hun hellingshoek varieert van 1% - 1,5% richting de waterafvoer. Dit zorgt voor een vrije afvoer van water.
5. Beveilig het bovengrondse gedeelte van het apparaat tegen betonspitters. Meng genoeg beton om de gaten mee op te vullen. Ga te werk volgens de instructies van de betonleverancier. Giet beton op de bodem (het bovenste oppervlak van de betonnen fundering moet min. 400 mm onder het grondniveau liggen), en controleer vervolgens of na het gieten de montageafmetingen van het apparaat gehandhaafd zijn. De bovenstaande richtlijnen zijn slechts aanbevelingen. Het anker mag geen gevaren vormen en moet worden vervaardigd volgens de richtlijnen uit de norm EN- 1176-1:2017.
6. Laat het beton hechten voordat u verdergaat met de volgende stap. Aanbevolen wachttijd min. 10 uur.
7. Bedek het zichtbare beton met aarde zodat de grond weer egaal is. Zorg dat de grond veilig is en voldoet aan de vereisten uit EN 1176-1:2017



ASSEMBLY - MONTAGE - MONTAJE MONTAGGIO - MONTAŽ

FR



Ia Ancrage au sol:

22 - 24

1. Installer les pieds (C)/(M) sur l'équipement (A)/(B) avec les platines d'assemblage (G), (H), (I). Protéger les assemblages filetés avec une colle pour filetage.

ATTENTION:

Canal - serrez fermement avant de coller (2a).

Canal divisé - avant de coller, assurez-vous que la connexion est toujours mobile (2b).

2. Placer l'équipement dans l'endroit sélectionné, marquer les emplacements des trous.
3. Percer les trous pour les ancrés à une profondeur d'au moins de 90 mm.
4. Dépoussiérer les trous.
5. Installer les tiges (D) dans les trous percés ; pour cela, utiliser un ancrage chimique. Pour l'ancrage dans la fondation, respectez strictement les consignes du fabricant de l'ancrage chimique, soyez particulièrement prudent, tenez compte des données de montage telles que la profondeur et le diamètre ainsi que la durée du durcissement. La surface supérieure de l'ancrage ne peut pas dépasser le sol de plus de 20 mm. En option, vous pouvez utiliser des ancrés mécaniques M12 (non fournies) ; pour leur mise en place, respecter les consignes de leur fabricant. Protéger les bouts de l'ancrage et les écrous dépassant le niveau du sol afin d'éviter des blessures.
6. Une fois l'ancrage du sol pris, positionner un équipement sur les ancrés et le visser au sol, voir la figure correspondante. Protéger les assemblages filetés avec une colle pour filetage. Les appareils sont conçus de telle sorte que leurs inclinaisons vont de 1% - 1,5% vers la sortie d'eau. Cela garantit un drainage gratuit de l'eau.

Ib Ancrage au sol:

25 - 28

1. Assembler les pieds (J)/(N) : placer les tiges filetées (K) dans les trous sur les pieds, serrer les écrous (L).
2. Installer les pieds (J)/(N) sur l'équipement (A)/(B) avec les platines d'assemblage (G), (H), (I). Protéger les assemblages filetés avec une colle pour filetage.

ATTENTION:

Canal - serrez fermement avant de coller (2a).

Canal divisé - avant de coller, assurez-vous que la connexion est toujours mobile (2b).

3. Creuser des trous du diamètre de 300 mm profonds de 850 mm. Pour les distances entre les trous, voir le plan d'aménagement. Nivelier le fond et tasser le sol. Sur le fond, mettre une couche primaire d'environ de 50 mm, la tasser.
4. Placer l'équipement assemblé dans les trous creusés, respecter le niveau du sol marqué sur ses pieds, il doit correspondre au niveau d'un aire de jeux. Utiliser une brique ou une pierre pour stabiliser les pieds, s'assurer si les distances et les dimensions présentées sur la figure sont bien respectées. Les appareils sont conçus de telle sorte que leurs inclinaisons vont de 1% - 1,5% vers la sortie d'eau. Cela garantit un drainage gratuit de l'eau.
5. Protéger la partie aérienne de l'équipement contre els éclaboussures du béton. Préparer une quantité suffisante de béton pour remplir les trous. Suivre les instructions du fabricant du béton. Remplir le trou de béton (la surface supérieure de la fondation en béton doit se trouver au moins de 400 mm au-dessous du niveau du sol), puis s'assurer si les dimensions de montage d'un équipement sont bien respectées. Les renseignements ci-dessus ce ne sont que des recommandations - une ancre pour béton ne doit pas être à la source de dangers et elle doit être conforme à la norme EN- 1176-1:2017.
6. Avant de passer à l'étape suivante, laisser le béton prendre. La durée de la prise préconisée est de 10 heures.
7. Couvrir le béton de terre, niveler le sol. S'assurer si le sol ne présente pas de danger et s'il répond aux exigences de la EN 1176-1:2017.